



Garageport RollMatic

Rulleport RollMatic og RollMatic OD, med vandret skinneføring

HÖRMANN



INDHOLD

- 6 Gode grunde til at vælge HÖRMANN
- 12 Portvisninger
- 16 Farver
- 20 Rulleport RollMatic
- 25 Udvendig rulleport RollMatic
- 26 RollMatic OD, med vandret skinneføring
- 31 Separate døre
- 32 Portåbnertilbehør
- 36 Størrelser og monteringsdata

De viste porte er delvist forsynet med ekstraudstyr og svarer ikke i alle tilfælde til standardudførelsen.

De viste farver og overflader er af tryktekniske grunde ikke bindende.

Beskyttet af ophavsret. Kopiering, også delvist, kun med vores tilladelse. Ret til ændringer forbeholdes.

◀ Rulleport til garager i hvidaluminium RAL 9006 og Hörmann aluminiumhoveddør ThermoSafe motiv 860 i hvidaluminium RAL 9006

Kan bruges universelt

Rulleport RollMatic og RollMatic OD med vandret skinneføring, åbner lodret og kræver næsten ingen plads i garagen. Konstruktionsprincippet giver maksimal plads foran og i garagen. For rulleporte spiller portåbningens form ingen rolle. Det er altså ligegyldigt, om den er firkantet, afvinklet, med segment- eller rundbue.

Ved rulleporten RollMatic er pladsen under loftet fri, så den kan bruges til lamper eller som ekstra opmagasineringsplads. Til monteringsituationer med kun lidt plads til overliggeren eller mindre anslag i siden leveres RollMatic også som udvendig rulleport.

RollMatic OD, med vandret skinneføring, har minimalt pladsbehov til overliggeren og egner sig ideelt til modernisering, hvor der er trange pladsforhold.





“Et godt navn skal man gøre sig fortjent til.”

August Hörmann

Helt i tråd med firmaets grundlægger er mærkenavnet Hörmann i dag et løfte om ægte kvalitet. Med mere end 80 års erfaring inden for fremstilling af porte, låge- og portåbnere og mere end 20 millioner solgte produkter er familievirksomheden nr. 1 i Europa. Så du kan føle dig tryk ved køb af en rulleport fra Hörmann.



1 Mærkekvalitet fra Tyskland

Alle port- og åbnerkomponenter udvikles og produceres hos Hörmann. De er **afstemt hundrede procent efter hinanden** og er **kontrolleret og certificeret** af uafhængige, anerkendte institutter med henblik på din sikkerhed. De fremstilles i Tyskland i henhold til kvalitetssikringssystemet DIN ISO 9001 og opfylder samtlige krav i den europæiske standard DS/EN 13241-1. Vores højt kvalificerede medarbejdere arbejder intensivt på nye produkter, løbende videreudviklinger og forbedringer af detaljer. Dermed opstår der patenter og unikke Hörmann-løsninger på markedet.

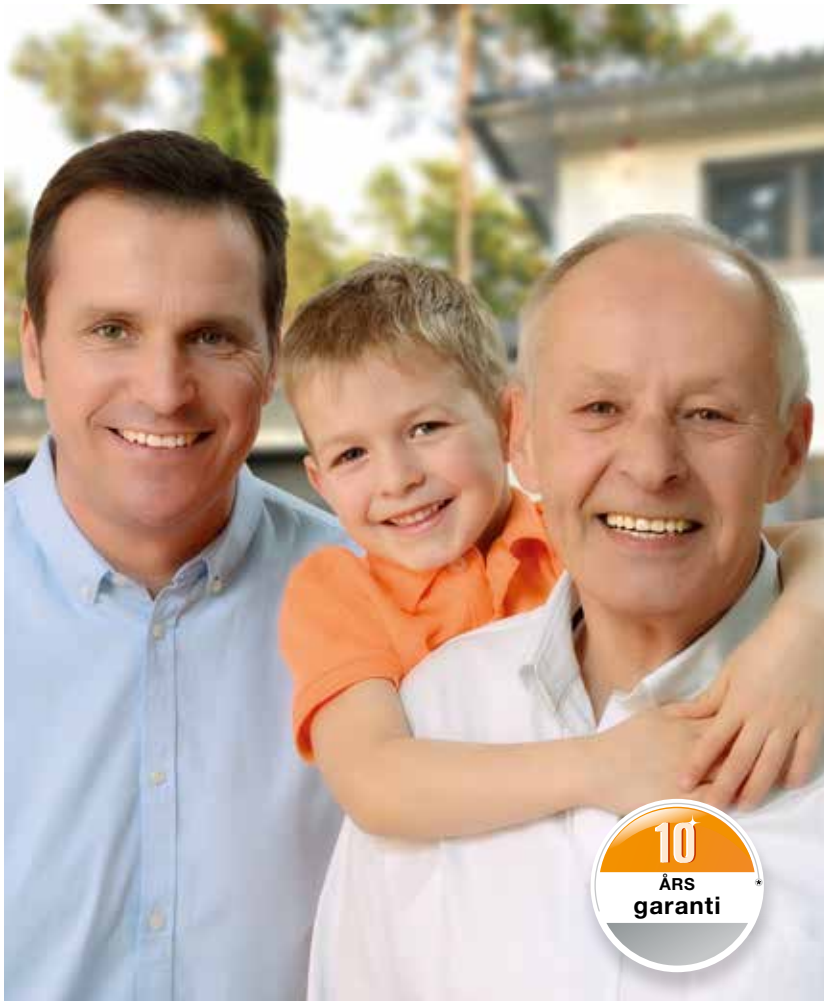

2 Garageporte der holder længe med den rette pleje

Du skal sørge for at vedligeholde din port som du vedligeholder din bil. Porten skal vaskes med autoshampoo og holdes fri for skidt og snavs.

Porten er i orden ved leveringen og ved almindelig brug garanterer vi følgende:

- 10 års garanti på at portens sikkerhed er i orden.
- 10 års garanti for at du kan købe reservedele.
- 5 års garanti på slid-dele som fjedre, wirer, køreruller, hængsler, styreruller m.v.
- 5 års garanti på portåbnere.
- 2 års garanti på trådløst udstyr, fjernbetjening etc.
- 2 års garanti på maling, lak og overflader.

3 Med fremtiden for øje

Hörmann går forrest med et godt eksempel. Derfor dækker virksomheden **100 % af sit energiforbrug med økostrom**. Sammen med et intelligent og certificeret energistyrings-system, den CO₂-neutrale forsendelse og genbrug af materialer **sparer årligt mere end 40000 ton CO₂**. Hörmann tilbyder naturligvis også produkter til bæredygtigt byggeri.



4 Pålidelig vægtudligning



Kun hos Hörmann

Rulleport til garager med trækfjederteknik

Et **integreret vægtudligningssystem** i køreskinne understøtter portåbneren ved åbning og lukning af porten og **skåner portåbnerens mekaniske system**. Fjersættet og de dobbelte wirer sikrer portbladet mod at falde ned i alle positioner. I tilfælde af en nødåbning kan du let åbne porten manuelt. Et håndsving er ikke nødvendigt.

5 Sikker frakoblingsautomatik

Takket være **portåbnerne med blød start og blødt stop som standard** er RollMatic-portene ekstra støjsvage. Vægtudligningssystemet og den pålidelige **frakoblingsautomatik** standser porten sikkert, i tilfælde af uventede forhindringer. For at opnå endnu bedre beskyttelse og sikkerhed, anbefaler vi montering af en fotocelle der fungerer uden berøring.



6 Kompakt rulleport

Rulleporten RollMatic er det bedste valg, når **loftsområdet i din garage skal være frit**, eller garagen er for lille til en port med vandret skinneføring. Rulleportens portblad **oprulles kompakt i portåbningens overligger**, så området ved loftet kan bruges til lamper eller som ekstra opbevaringsplads. Til monteringssituationer med kun lidt anslag i siden kan du også få RollMatic som **udvendig rulleport til montering foran portåbningen**.



7 Pladsbesparende RollMatic, med vandret skinneføring

RollMatic OD, med vandret skinneføring, egner sig især til garager med **meget lidt plads til overliggeren**. Portbladet føres under loftet ved hjælp af de smalle køreskinner. På grund af den pladsbesparende montering af åbneren i siden har RollMatic OD kun **60 mm pladsbehov til overliggeren**.



8 Trådløst BiSecur-system med certificeret sikkerhed

Kun hos Hörmann

Det tovejs trådløse BiSecur-system står for **fremtidsorienteret teknik** til komfortabel og sikker betjening af garageporte- og lågeåbnere, døre, lys og meget andet. Den nyudviklede, ekstremt sikre BiSecur-krypteringsmetode fra Hörmann med stabil rækkevidde sikrer dig, at det ikke er muligt for andre personer at kopiere dit trådløse signal. Kontrolleret og certificeret af sikkerhedsekspertene fra Ruhr-universitetet i Bochum.



Se kortfilmen "BiSecur – det trådløse system med certificeret sikkerhed" på: www.hoermann.dk/videoer

Perfekt tilpassede og 100 % kompatible

Alle BiSecur-portåbnere, modtagere og betjeningspaneler er 100 % kompatible.

Med eksempelvis en håndsender eller et trådløst kodetastatur kan du nemt åbne din garageport og låge, som er udstyret med en portåbner fra Hörmann, samt døre og andre apparater med BiSecur-modtagere. Med den **nye Hörmann Bluesecur-app kan du nemt betjene din garage- eller indkørselslåge via bluetooth¹⁾ med din smartphone.** Endvidere kan andre brugerrettigheder²⁾ vedvarende eller tidsbegrænset overføres til andre smartphones, så alle familiemedlemmer har deres egen "port- og døråbner".

¹⁾ Sammen med den eksterne Hörmann Bluetooth-modtager

²⁾ Kræves evt. ved app-køb



9 Komfortabel forespørgsel om portpositionen

Det er ikke længere nødvendigt at gå udenfor i dårligt vejr for at se efter, om porten er lukket eller ej. Med et tryk på en knap vises portens position med LED'ens farve på håndsenderen HS 5 BS eller på den indendørs trykkontakt FIT 5 BS³⁾. Med yderligere et tryk på en knap⁴⁾ kan du lukke porten. Det kan ikke være mere sikkert og nemt.

³⁾ Kun til RollMatic OD, med vandret skinneføring

⁴⁾ Ved betjening uden udsyn til porten er der brug for en ekstra fotocelle.

10 Prisbelønnet design

De **eksklusive BiSecur-håndsendere** gør indtryk med det sorte eller hvide design og den elegante form, som ligger godt i hånden.

Hörmann-BiSecur-håndsenderne med højglansoverflade i flygellook, som leveres som ekstraudstyr, er præmieret med den velrenommerede reddot design award for eksklusivt design.



Se kortfilmen "Sikker, behagelig, eksklusiv – trådløst Hörmann system BiSecur" på: www.hoermann.dk/videoer

Ill. foroven: Håndsender HS 5 BS med håndsenderstation (som ekstraudstyr) Kun til RollMatic OD, med vandret skinneføring.

Passer perfekt til dit hjem

RollMatic og RollMatic OD leveres med forskellige designs, så de altid passer perfekt ind i omgivelserne. Et naturligt trælook opnår du med de attraktive Decograin- og Decopaint-overflader. Den nye farve Noir 2100 Sablé antracit metallic giver porten et ekstra stilfuldt udseende. Eller vælg en af de 12 portfarver til samme pris. Naturligvis kan du også få separate døre med samme udseende som porten.

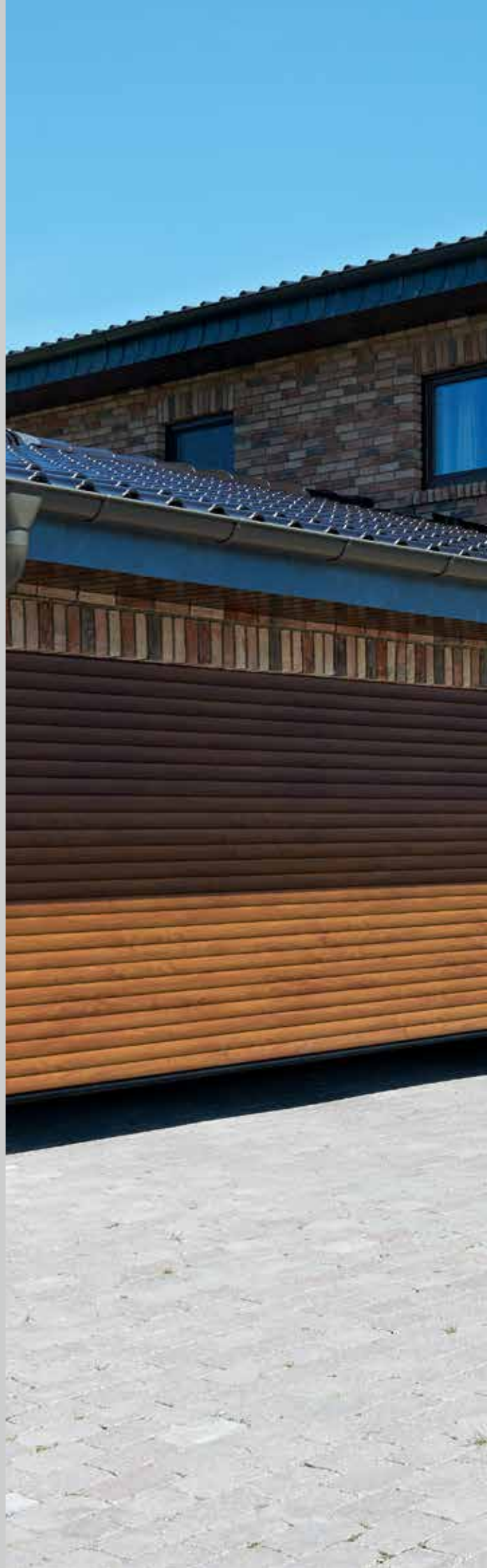





► Rulleport til garager og separat dør i trafikavid RAL 9016





▼ Udvendig rulleport i lysegrå RAL 7035



▲ RollMatic OD, med vandret skinneføring, i antracitgrå RAL 7016

◀ Rulleport til garager i trafikavid RAL 9016 og Hörmann-aluminium-hoveddør ThermoSafe motiv 413 i trafikavid RAL 9016

Harmonisk helhedsindtryk

I modsætning til profiler fra andre producenter virker den glatte overflade på aluminiumsprofilerne moderne og elegante. Overfladen med belægning i høj kvalitet på portens ind- og udvendige side er nem at gøre ren. Uden merpris leverer Hörmann alle portelementer i den valgte portfarve: portbladet, køreskinnen, toppanelet og beklædningen til oprulningsakslen danner dermed en harmonisk enhed. Profilhulrummet er fyldt jævnt med polyurethanskum, hvilket dæmper resonanser og sørger for en rolig portkørsel.



Vær opmærksom på følgende:

Alle farveangivelser svarer til den pågældende RAL-farve.

På grund af trykteknikken er de viste billeder af farver og overflader ikke bindende med hensyn til farve. Du kan få vejledning hos din Hörmann-forhandler.

Alle Hörmann-rulleporte er i overensstemmelse med den nyeste tekniske udvikling. Det samme gælder for de anvendte laksystemer. Trykmærker og slitage er betinget af konstruktionsmåden og er uundgåelige. De begrænser ikke rulleportens funktion og levetid.

- 1** Profilvisning portens inderside ved indvendige rulleporte (se fra side 20) og RollMatic OD med vandret skinneføring (se fra side 26), portens udvendige side ved udvendige rulleporte (se fra side 25)
- 2** Profilvisning portens yderside ved indvendige rulleporte (se fra side 20) og RollMatic OD med vandret skinneføring (se fra side 26), portens indvendige side ved udvendige rulleporte (se fra side 20)

12 farver til samme pris



- | | | |
|----|----------|---------------|
| 1 | RAL 9016 | Trafikhvid |
| 2 | RAL 9007 | Gråaluminium |
| 3 | RAL 9006 | Hvidaluminium |
| 4 | RAL 9005 | Dybsort |
| 5 | RAL 9001 | Cremehvid |
| 6 | RAL 8028 | Terrabrun |
| 7 | RAL 7035 | Lysegrå |
| 8 | RAL 7016 | Antracitgrå |
| 9 | RAL 6005 | Mosgrøn |
| 10 | RAL 5011 | Stålblå |
| 11 | RAL 3003 | Rubinrød |
| 12 | RAL 1015 | Lys elfenben |

Vindueselementer **13**

Sådan får du dagslys ind i din garage. Vindueselementerne med kunststofruder er anbragt i hele profilens bredde. Antallet af elementer afhænger af den pågældende ports bredde. På hver port kan maksimalt 10 profiler udstyres med vinduer.

Ventilationsgitre **14**

En udluftning af garagen forbedrer rumklimaet og forebygger dannelse af skimmel. Ventilationsgitrene af kunststof med lang levetid er anbragt i hele profilbredden. På hver port kan maksimalt 10 profiler udstyres med ventilationsgitre.

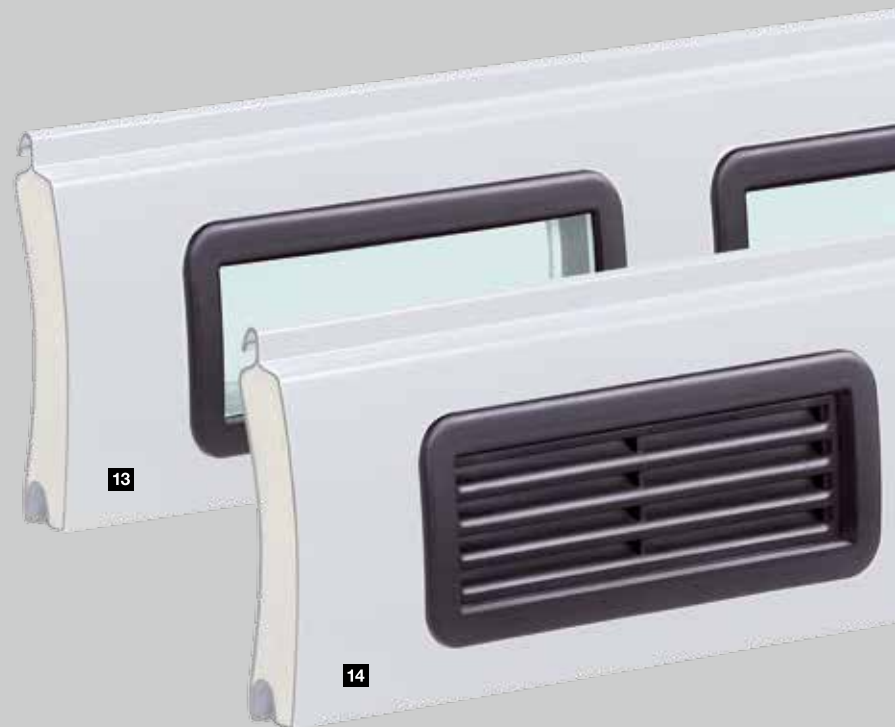

Decograin- overflade

De to Decograin-overflader i mønstrene Golden Oak og Rosewood har et overbevisende naturtro trælook. På grund af den særligt slidstærke overfladebeskyttelse bevares den UV-bestandige kunststof-foliecoating på profilerne i lang tid. Decograin-overfladen kan ikke leveres til udvendige rulleporte.



Vær opmærksom på følgende:

På grund af trykteknikken er de viste billeder af farver og overflader ikke bindende med hensyn til farve. Du kan få vejledning hos din Hörmann-forhandler.

Rulleport RollMatic

Montering i åbningen

Profil og køreskinner i Decograin, toppanel i designets grundnuance. Vi anbefaler et toppanel i Decograin som ekstraudstyr (se side 24).

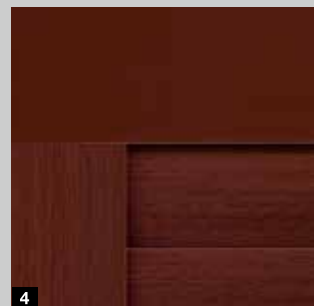
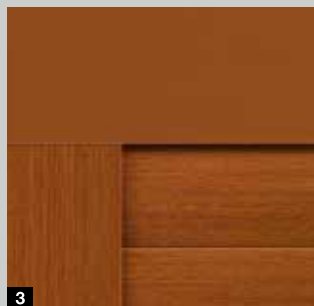

Rulleport RollMatic

Montering bag åbningen

Profil i Decograin, toppanel og køreskinner i designets grundnuance

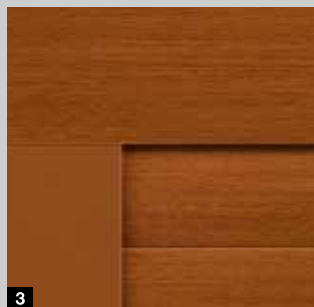

RollMatic OD, med vandret skinneføring

Montering i åbningen eller bag åbningen

Profil i Decograin, toppanel og køreskinner i designets grundnuance

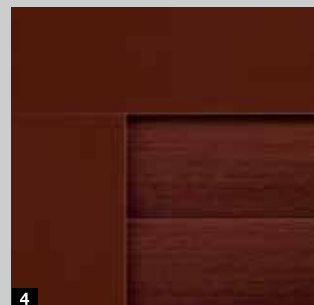
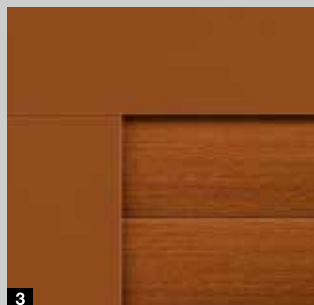

- 1 Profilvisning portens inderside i brun
- 2 Profilvisning portens yderside i Decograin Golden Oak
- 3 Decograin Golden Oak
- 4 Decograin Rosewood

Decopaint- overflade

Decopaint-overfladerne Golden Oak og Rosewood er de økonomisk fordelagtige alternativer til Decograin-overfladen. Profilerne lakeres i trælook på den ind- og udvendige side. Med farven Noir 2100 Sablé udføres lakeringen i en stilfuld antracit metallic-nuance.



RollMatic-rulleport / RollMatic OD,
med vandret skinneføring

Profil i Decopaint, toppanel og køreskinner
i designets grundtone

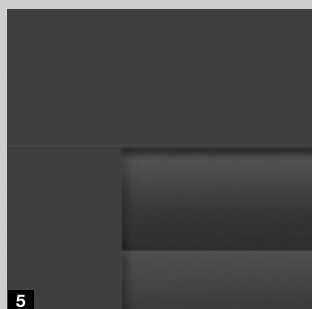
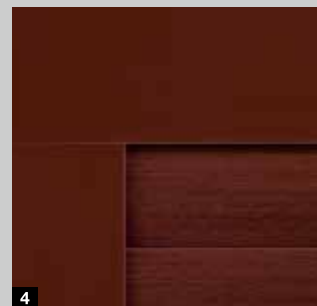
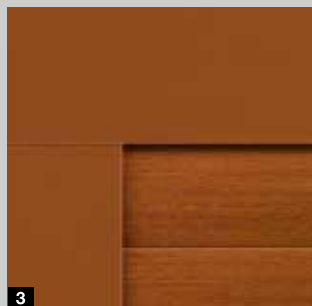

- 1 Profilvisning portens inderside ved indvendige rulleporte (se fra side 20) og RollMatic OD med vandret skinneføring (se fra side 26), portens udvendige side ved udvendige rulleporte (se fra side 25) i Decopaint Golden Oak
- 2 Profilvisning portens yderside ved indvendige rulleporte (se fra side 20) og RollMatic OD med vandret skinneføring (se fra side 26), portens indvendige side ved udvendige rulleporte (se side 25) i Decopaint Golden Oak
- 3 Decopaint Golden Oak
- 4 Decopaint Rosewood
- 5 Noir 2100 Sablé antracit metallic

Detaljer, som er tilpasset perfekt til hinanden



RollMatic-rulleporten har et væld af innovative detaljer, som giver dig sikkerhed og komfort. Den særlig nemme montering og de gennemprøvede sikkerhedspatenter fuldender portkonceptet.





2 Kun hos Hörmann Trækfjederteknik

1 Godt beskyttet oprulningsaksel

Den standardmæssige inddækning af oprulningsakslen forhindrer praktisk talt, at man kan stikke hånden ind i den oprullede port. Desuden beskytter den portbladet mod beskadigelse og snavs, når porten er åbnet. På porte i farve eller porte med Decograin-overflade udføres inddækningen med samme udseende som portbladet. Inddækningen på Decopaint-porte leveres i portens grundfarve.



3 Kun hos Hörmann Slidstærke lejerings

2 Trækfjederteknik med fjeder-i-fjeder-system

Hörmann RollMatic-rulleporte med dobbelte trækfjedre og dobbelte wirer sikrer portbladet mod at falde ned i enhver portposition. Det patenterede fjeder-i-fjeder-system og den gennemsigtige beskyttelseskappe forhindrer, at en ødelagt fjeder slynges væk; der er ingen fare for personskader.

3 Slidstærke lejerings

Ved brug af slidstærke materialer reduceres spor efter lejeringsene på portbladets øverste profiler.



4 Stormanker som standard

Selv ved store vindbelastninger (indtil klasse 4) holder Hörmann RollMatic sig stabil. Det standardmæssige stormanker i profilenderne holder porten sikkert i køreskinne. Den forbedrede indbrudsbeskyttelse er blot en ekstra fordel.

5 Nem montering

RollMatic-rulleporte monteres nemt og hurtigt. Køreskinne i siderne, toppanelet og portåbneren skrues fast på garagevæggene og på overliggerne. Derefter trækkes portbladet uden problemer op på oprulningsakslen og fastgøres.

Størrelsesområde

Maks. bredde 6000 mm ■ **NYHED**
Maks. højde 3100 mm

Du finder yderligere informationer på side 36–37.



Standardportåbneren er monteret servicevenligt uden på inddækningen

- Som standard med håndsenderen HSE 4 BS med 4 betjeningsknapper
- Lavt strømforbrug
- Indstillelig automatisk lukning**
- Nødudkobling via trækwire som standard
- Frakoblingsautomatikken stopper omgående portdriften i tilfælde af forhindringer
- Soft-start og soft-stop giver en rolig kørsel og forlænger levetiden

Styring

- Separat kabinet med betjeningsknapper
- Integreret belysning



Håndsender HSE 4 BS som standard matsort med kunststofkapper



Standard-portåbner

Cykler pr. dag	5
Træk- og trykkraft	650 N
Topkraft	800 N
Åbningshastighed maks.	11 cm/sek

* Du kan finde de udførlige garantibetingelser på: www.hoermann.dk

** Fotocelle påkrævet

Ekstraudstyr



Nøddukobling udefra som ekstraudstyr **1**

Til garager uden anden indgang anbefaler vi nøddukoblingen, som giver dig mulighed for at åbne garageporten udefra i nødstilfælde (f.eks. ved strømsvigt).



Nødbatteri som ekstraudstyr **2**

Med denne nødforsyning kan man klare netspændingssvigt i op til 18 timer og maks. 5 portcyklusser. Nødbatteriet oplader sig selv igen ved normal drift.



Akustisk alarm som ekstraudstyr **3**

Det skingre alarmsignal med en lydstyrke på 110 dB (A) afskrækker effektivt uindbudne gæster ved forsøg på indbrud.



Manuelt betjent port med manuel portaflysning

Ved hjælp af trækfjederudligningen kan Hörmann-rulleporte til garager nemt åbnes og lukkes med håndkraft inde- og udefra. Udefra ved hjælp af grebet **4**, indefra via et kædetræk **5**.

Rulleporten med manuel betjening låses mekanisk via et ind- og udvendigt håndtag samt en lås. Solide metalbolte griber ind i køreskinnerne i højre og venstre side.

Kun hos Hörmann Trækfjederteknik

Ekstraudstyr

Skrå bundprofil

Løsningen ved skrånende terræn. Den skrå bundafslutningsprofil i aluminium udligner højdeforskelle over hele portens bredde (maks. 300 mm). Profilen kan monteres uden problemer. Den skrues ganske enkelt på portbladet.

Afslutningsprofilen leveres som standard i en pulverlakeret dybsort farve (svarende til RAL 9005). Efter ønske får du også afslutningsprofilen **1** i samme farve som porten.

Ekstra toppanel

Det ekstra toppanel **2** stabiliserer toppanelet ved montering i eller bag åbningen, når toppanelet kan ses i åbningen. Der opstår et harmonisk udseende uden forstyrrende monteringshuller. Du kan få det ekstra toppanel i portens farve eller med Decograin-overflade.

Monterings-udligningssæt

Hvis væggene er ujævne, kan udligningssættet **3**, der leveres som ekstraudstyr, hjælpe med til at få porten til at flugte. Det er især en fordel ved modernisering eller til bygningselementer i træ.

Du kan finde flere informationer i monteringsdataene på www.hoermann.dk





Udvendig rulleport

Løsningen ved manglende sideplads på indersiden

Til garager med kun lidt plads foroven og / eller mindre sideplads kan du også få RollMatic som udvendig rulleport til montering foran portåbningen.

Den udvendige rulleport leveres som komplet pakke med optimalt tilpasset portåbner. For at give porten et ensartet, harmonisk udseende leveres køreskinnerne og inddækningen i portens farve eller ved Decopaint i designets grundnuance.

1 Variabel åbnerplacering

Alt efter monteringsituationen kan portåbneren placeres enten i venstre eller højre side efter ønske, på den udvendige rulleport. Oprulningsakslens inddækning er på dette sted 100 mm bredere og omslutter portåbneren, så den er sikkert beskyttet mod vind og vejr eller indgreb fra fremmede personer.



2 Trækfjederbeklædning med vinduer

Takket være kontrolruden i fjederinddækningen kan du nemt kontrollere, om wireføringen eller fjedrene stadig er funktionsdygtige. Det giver dig sikkerhed selv efter flere år.



3 Sikret oplåsning

Med det manuelle træk kan du nemt låse portåbneren op indefra og dermed åbne porten med håndkraft, f.eks. i tilfælde af strømsvigt. Den sikrede oplåsning fås også som ekstraudstyr til montering på den udvendige mur i et aflåseligt kabinet. Du kan finde yderligere informationer på side 23.

Den pladsbesparende garageport – ideel til modernisering



RollMatic OD, med vandret skinneføring, har en flad konstruktion og giver mulighed for indbygning i garager med meget trange pladsforhold.





1

1 Rolig portkørsel

De dobbelte køreruller sørger for, at portbladet føres roligt og jævnt under loftet. De smalle aluminium-køreskinner forbindes med små radier ved hjælp af stabile hjørnestyreruller. På grund af den kompakte konstruktion har RollMatic OD, med vandret skinneføring, kun brug for en overhøjde på 60 mm.



2

2 God tætning

Med de nye specialformede udluftningsbeslag lukkes porten nærmest komplet i området ved overliggeren. En elastisk læbetætning i overliggerens område og børstetætninger i køreskinnerne beskytter mod slagregn (klasse 2). Den fleksible EPDM-bundprofil udligner ujævnheder i gulvet og tætnet portens underkant.



3

3 Integreret vægtudligning

Fjedersættet udligner portbladets vægt optimalt i alle positioner. Portåbnerens mekaniske system skånes, hvilket kombineret med portåbnerens frakoblingsautomatik garanterer sikker portbetjening. Den integrerede faldsikring beskytter desuden porten mod at falde ned i tilfælde af et brud på wiren.



4

4 Pladsbesparende montering af portåbneren

Motorstængerne kan monteres ved den højre eller venstre vandrette køreskinne efter ønske. På grund af den kompakte konstruktion er der ikke ekstra pladsbehov til overliggeren. (Billedet viser SupraMatic-åbneren, der leveres som ekstraudstyr)

Variabel montering

De lodrette køreskinner og toppanelet leveres som standard i portfarven. Så kan porten monteres delvist eller komplet i åbningen.

Størrelsesområde

Maks. bredde 3500 mm
Maks. højde 3000 mm

Du finder yderligere informationer på side 38–39.



Den standardmæssige ProMatic-portåbner

- Som standard med håndsenderen HSE 4 BS med 4 betjeningsknapper
- Forespørgsel om portpositionen med håndsenderen HS 5 BS som ekstraudstyr
- Indstillelig ventilationsåbning
- Automatisk portaflåsning
- LED-belysning med energieffektivitetsklasse A++
- Frakoblingsautomatikken stopper omgående portdriften i tilfælde af forhindringer
- Soft-start og soft-stop giver rolig portkørsel og forlænger levetiden



Håndsender HSE 4 BS som standard matsort med kunststofkapper

Garageportåbner	ProMatic
Cykler pr. dag / time	12 / 5
Træk- og trykkraft	600 N
Topkraft	750 N
Åbningshastighed maks.	14 cm/sek

Den super hurtige SupraMatic-portåbner med de mange ekstra funktioner



- Som standard med håndsenderen HS 5 BS med 5 betjeningsknapper
- Forespørgsel om portposition
- Lavt strømforbrug
- Nem programmering
- Dobbelt 7-segmentdisplay
- LED-belysning med energieffektivitetsklasse A++
- Indstillelig ventilationsåbning
- Automatisk portaflåsning
- Afskærmning til portåbneren i børstet aluminium
- Frakoblingsautomatikken stopper omgående portdriften i tilfælde af forhindringer
- Soft-start og soft-stop giver rolig kørsel og forlænger levetiden



Håndsender HS 5 BS som standard matsort

Garageportåbner	SupraMatic E
Cykler pr. dag / time	25 / 10
Træk- og trykkraft	650 N
Topkraft	800 N
Åbningshastighed maks.	22 cm/sek.

* Du kan finde de udførlige garantibetingelser på: www.hoermann.dk

Ekstraudstyr

Nødbatteri HNA til portåbnerne ProMatic og SupraMatic **1**

Nødforsyningen klarer netspændingssvigt op til 18 timer og maks. 5 portcyklusser. Genopladningen foregår ved normal drift.

Nødudkobling **2**

Til garager uden ekstra indgang anbefaler vi en ekstra nødoplåsning. Den diskrete runde cylinder (kan ikke integreres i husets låsesystem) låser garageporten op, så den nemt kan åbnes i nødstilfælde.

Renoveringspaneler **3**

Med renoveringspanelerne, der fås som ekstraudstyr, bliver porten monteret i lysningen. Skæmmende fuger ved overliggeren og i lysningsområdet tildækkes. Dermed slipper du for ekstra murer- og pudsarbejde, der ellers tit kan være nødvendigt.

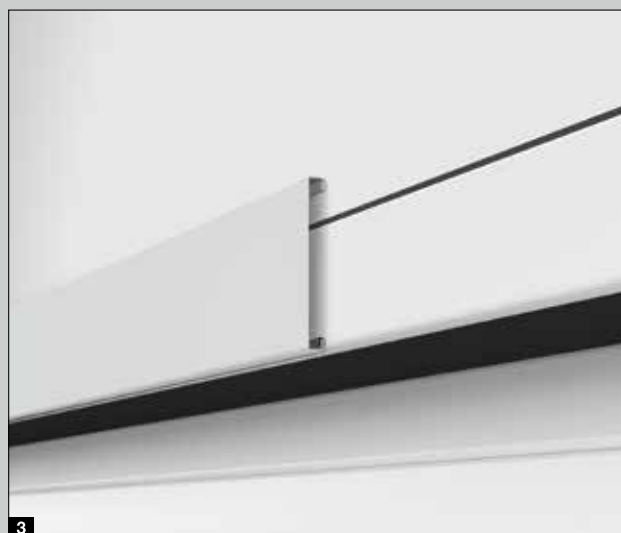
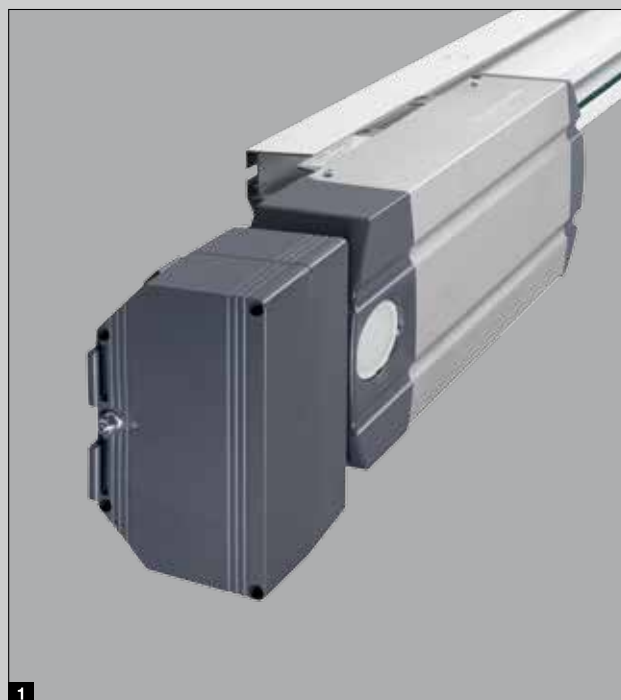

Den passende separate dør til alle RollMatic-rulleporte

Hos Hörmann er den separate dør en del af den samlede pakke. Døren skal passe perfekt til porten, så der opnås et flot helhedsindtryk. Den separate dør NT 60 kan derfor leveres med alle overflader og farver. Den 60 mm tykke aluminiumrammekonstruktion i høj kvalitet omslutter dørfyldningen på optimal vis. Den fastgøres som standard med glasholdelister.



Set udefra

Du finder yderligere informationer på side 40–41.



Set indefra med hængsel som standard



Skjult hængsel (ekstraudstyr) giver døren et elegant udseende ■ NYHED fra efteråret 2019



Håndgrebsæt som standard

Endnu mere komfort

Tilbehøret til Hörmann-portåbnerne er kendetegnet ved innovativ teknik, eksklusivt design og 100 % kompatibilitet – den ideelle kombination for alle, som værdsætter perfektion.

Ønsker du maksimal komfort?

Så har vi de rigtige betjeningspaneler til alle ønsker og behov, f.eks. elegante håndsendere, stationære trådløse trykkontakter og flotte indvendige trykkontakter.







Håndsender HS 5 BS

4 knapfunktioner plus forespørgselsknap (kun til RolMatic OD med vandret skinneføring)

- 1 Højglansoverflade sort eller hvid
- 2 Matsort overflade



Håndsender HS 4 BS

4 knapfunktioner

- 3 Matsort overflade

Håndsender HS 1 BS

1 knapfunktion

- 4 Matsort overflade

Håndsender HSE 1 BS

1 knapfunktion, inkl. øje til nøglering

- 5 Matsort overflade



Håndsender HSE 4 BS

4 knapfunktioner, inkl. øje til nøglering
6 Matsort overflade med forkromede kapper eller kunststofkapper



Håndsender HSE 2 BS

2 knapfunktioner, inkl. øje til nøglering
7 Højglansoverflade sort eller hvid

- 8 Højglansoverflade grøn, lilla, gul, rød, orange
- 9 Design i sølv, karbon, mørkt masurtræ

(Ill. fra venstre)



10 Håndsender HSD 2-A BS
 Alu-look,
 2 knapfunktioner,
 kan også bruges som nøglering

11 Håndsender HSD 2-C BS
 Højglans forkromet,
 2 knapfunktioner,
 kan også bruges som nøglering



**16 Trådløst kodetastatur
 FCT 3 BS***
 Til 3 funktioner,
 med belyste knapper



**17 Trådløst kodetastatur
 FCT 10 BS***
 Til 10 funktioner,
 med belyste knapper
 og beskyttelsesklap



12 Håndsender HSP 4 BS
 4 knapfunktioner,
 med sendespærre,
 inkl. nøglering



**18 Trådløs fingerscanner
 FFL 12 BS***
 Til 2 funktioner
 og op til 12 fingeraftryk



13 Håndsender HSZ 1 BS
 1 knapfunktion,
 til at skubbe ind
 i cigarettænderen i bilen

14 Håndsender HSZ 2 BS
 2 knapfunktioner,
 til at skubbe ind
 i cigarettænderen i bilen



**15 Indendørs trådløs
 trykkontakt FIT 2-1 BS**
 Til 2 funktioner
 eller 2 portåbnere



Nøglekontakt
19 STUP 50
20 STAP 50
 Til indbygning i væg
 eller montering på væg,
 inklusive 3 nøgler

* Kan leveres fra efteråret 2019

Udvendig rulleport

Montering foran åbningen, set fra anslagssiden

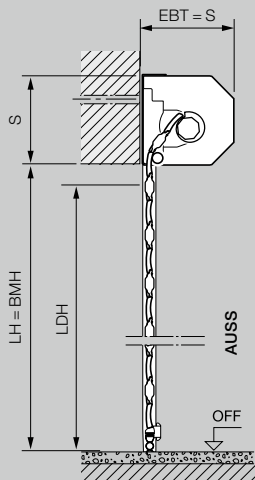
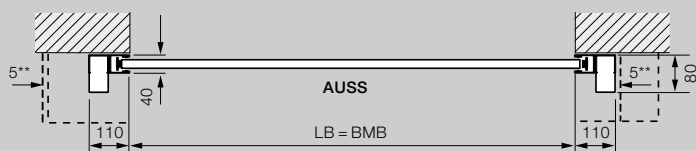
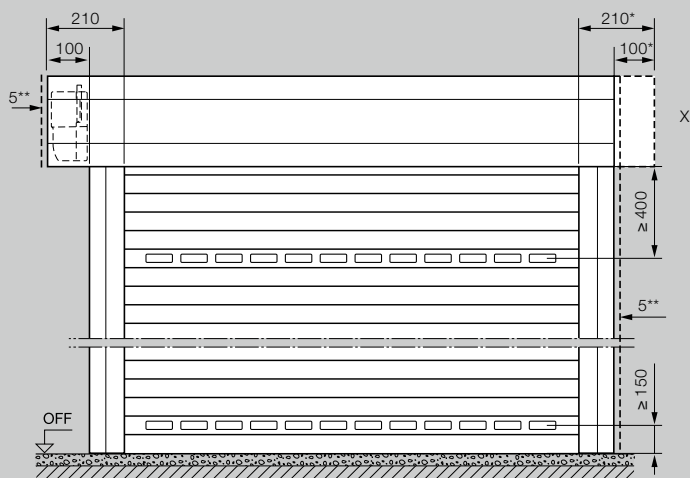

Forklaringer

BMB	Bestillingsmål bredde
BMH	Bestillingsmål højde
LB	Fri bredde
LH	Fri højde
LDB	Fri gennemkørselsbredde
LDH	Fri gennemkørselshøjde
RAMB	Udvendigt karm mål bredde
RAMH	Udvendigt karm mål højde
EBT	Monteringsdybde
S	Pladsbehov til overligger
SBH	Ekstra toppanel højde
OFF	Overkant færdigt gulv
AUSS	Udvendig

Monteringsdybde EBT

Indtil 2300 mm porthøjde	290 mm
Fra 2301 mm porthøjde	335 mm

Pladsbehov til overligger S / ekstra toppanel SBH

Indtil 2300 mm porthøjde	290 mm
Fra 2301 mm porthøjde	335 mm

Fri gennemkørselshøjde / gennemkørselsbredde LDH / LDB

Højde (med portåbner)	LH - 60 mm
Højde (med manuel betjening)	LH - 125 mm
Bredde	LB

Min. sideplads	115 mm
udvendig rulleport	215 mm
portåbnersiden	

Vindbelastningsklasser

Indtil 3000 mm portbredde	Klasse 5
Indtil 3500 mm portbredde	Klasse 4
Indtil 4500 mm portbredde	Klasse 3
Fra en portbredde på 4500 mm	Klasse 2

Slagregnstæthed	Klasse 2
------------------------	----------

X **Inddækning på udvendig rulleport**
 Ud over den variable portåbner placering (standard til venstre, valgfrit til højre) med oprulningsaksens inddækning forlænget ud på motorsiden leveres den også med symmetrisk placering.

* Portbladsinddækningen kan bestilles symmetrisk, så porten får et harmonisk udseende!

** Min. 5 mm afstand til toppanelet / køreskinnen

ROLLMATIC OD, MED VANDRET SKINNEFØRING: STØRRELSER OG MONTERINGSDATA

Rulleport, der kører langs loftet

Montering bag åbningen, visning anslagside

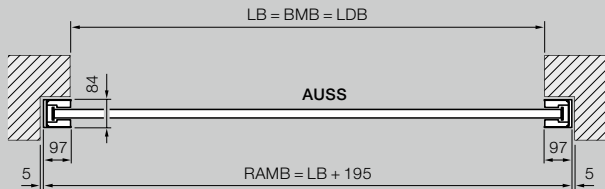
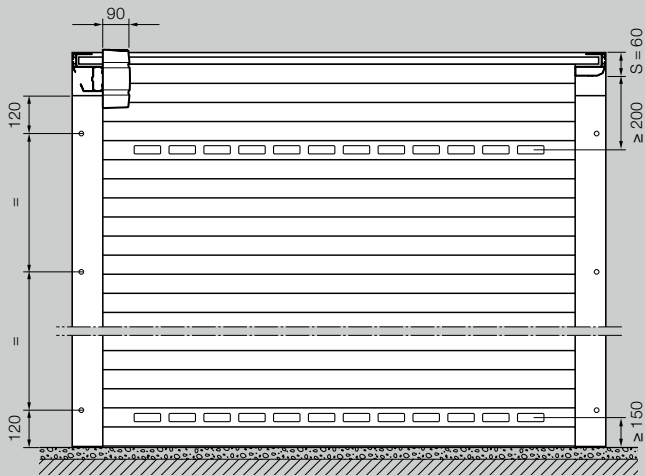

Rulleport, der kører langs loftet

Montering i åbningen, set indefra

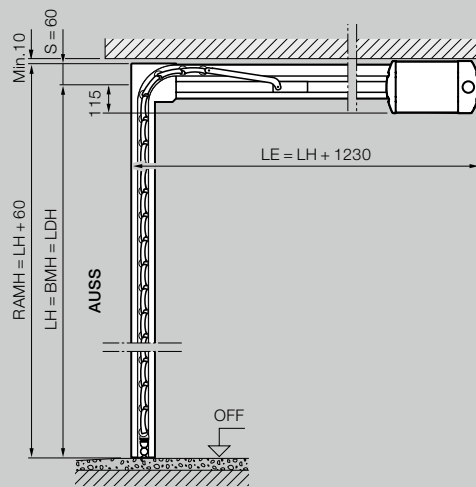
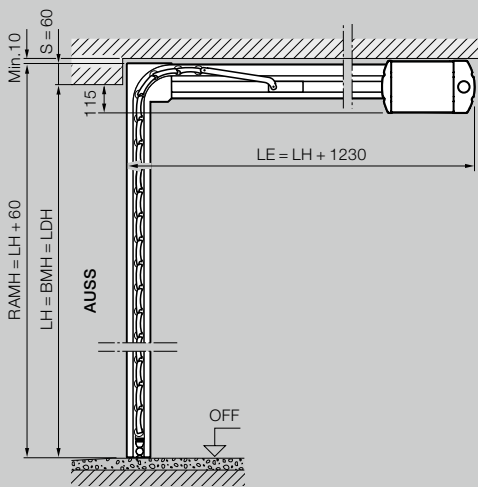
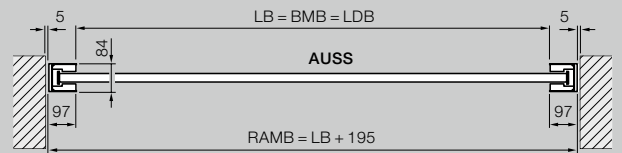
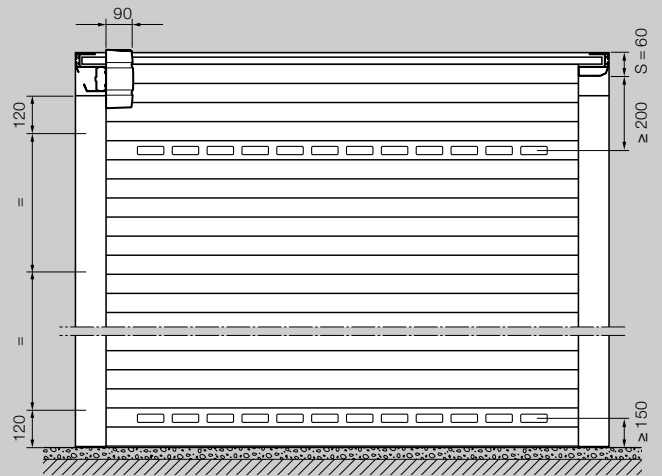

Størrelsesområde Rollmatic OD*

Fri højde (LH)	3000									
	2875									
	2750									
	2625									
	2500									
	2375									
	2250									
	2125									
	2000									
	1875									
	1700									
	1250	1500	1750	2000	2250	2500	2750	3000	3250	3500
	Fri bredde (LB)									

* Ved montering i niveau i åbningen med panel 95:
LB maks. 3150 mm, LH maks. 2700 mm

SEPARAT DØR: STØRRELSER OG MONTERINGSDATA

Separat dør med standardkarm

Montering bag åbningen,
åbning indad

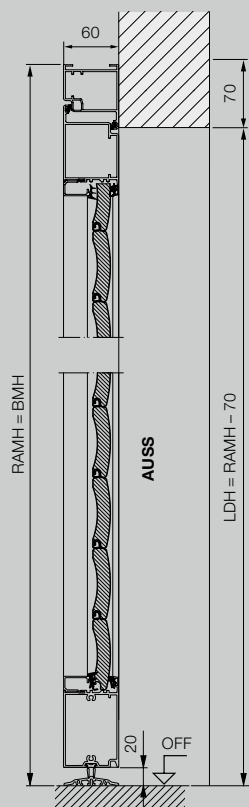

Separat dør med standardkarm

Montering i åbningen,
åbning indad

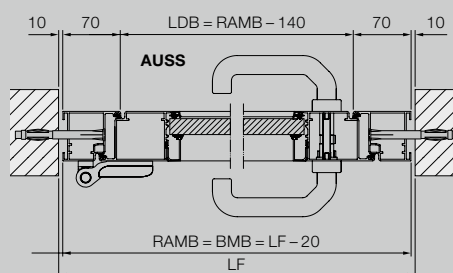
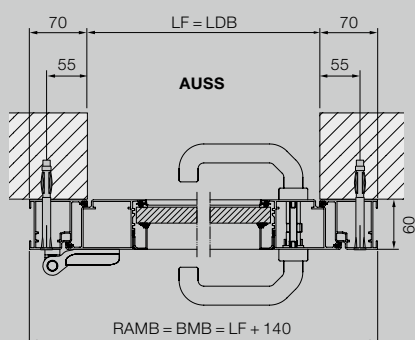
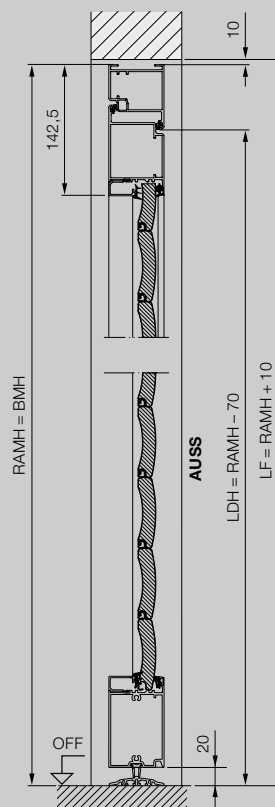

Separat dør med standardkarm

Montering i åbningen,
åbning udad

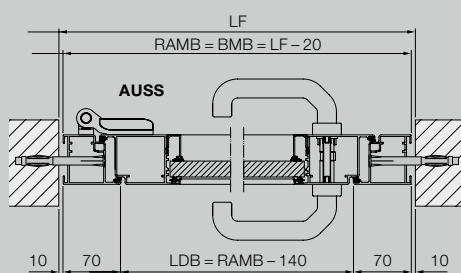
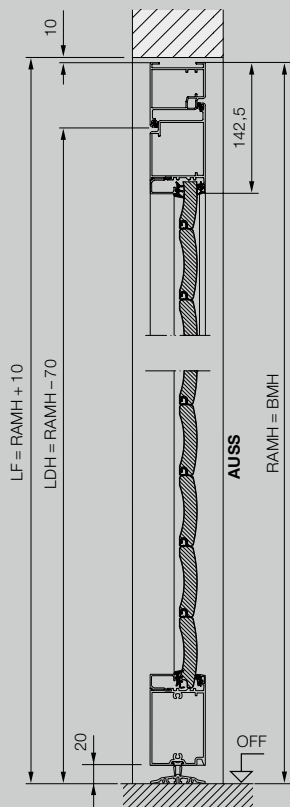

Forklaringer

BRB	Justeret mål bredde
BRH	Justeret mål højde
BMB	Bestillingsmål bredde
BMH	Bestillingsmål højde
LDB	Fri gennemgangsbredde
LDH	Fri gennemgangshøjde
LF	Lysåbning
RAMB	Udvendigt karmmål bredde
RAMH	Udvendigt karmmål højde
OFF	Overkant færdigt gulv
AUSS	Udvendig

Materiale

Dørramme og karm af ekstruderede aluminiumprofiler. Dørfyldning af rulleportlameller som Rollmatic. Profilernes placering er ikke de samme som på garage rulleporten Rollmatic.



HORMANN

Oplev kvaliteten fra Hörmann til nyt byggeri og modernisering

Med Hörmann har du mulighed for optimal allround planlægning. Løsninger, som er omhyggeligt tilpasset hinanden, giver dig kvalitetsprodukter med høj funktionalitet til alle områder.

- **Garageporte**

Passer til din personlige arkitekturstil: Vippe- eller ledhejseporte i stål eller træ.

- **Port- og døråbnere**

Nyd komforten og den indbrudshæmmende sikkerhed med Hörmann åbnere til garageporte og låger. Med døråbnerne fra Hörmann kan du også nyde godt af denne komfort i dit hjem.

- **Hoveddøre**

Du finder et passende dørmotiv til ethvert behov og krav i vores omfattende hoveddørsprogram.

- **Ståldøre**

De solide døre til alle områder i huset, fra kælder til tag.



Garageporte og åbnere



Thermo65 / Thermo46 hoveddør



Ståldøre

Hörmann: Kvalitet uden kompromis



Hörmann KG Amshausen, Tyskland



Hörmann KG Antriebstechnik, Tyskland



Hörmann KG Brandis, Tyskland



Hörmann KG Brockhagen, Tyskland



Hörmann KG Dissen, Tyskland



Hörmann KG Eckelhausen, Tyskland



Hörmann KG Freisen, Tyskland



Hörmann KG Ichtshausen, Tyskland



Hörmann KG Werne, Tyskland



Hörmann Alkmaar B.V., Nederlandene



Hörmann Legnica Sp. z o.o., Polen



Hörmann Beijing, Kina



Hörmann Tianjin, Kina



Hörmann LLC, Montgomery IL, USA



Hörmann Flexon LLC, Burgettstown PA, USA



Shakti Hörmann Pvt. Ltd., Indien

Som den eneste producent på det internationale marked leverer Hörmann gruppen alle vigtige komponenter fra samme leverandør. Alt produceres efter den nyeste teknik på højt specialiserede fabrikker. Et net af handels- og servicevirksomheder overalt i Europa og afdelinger i Amerika og Asien gør Hörmann til din stærke, internationale partner i byggekomponenter af høj kvalitet. Kvalitet uden kompromis.

GARAGEPORTE
PORTÅBNERE
INDUSTRIPORTE
LÆSSETEKNIK
DØRE
KARME

Salg • Service • Montage



Hörmann Danmark - tlf. 86 43 72 22 - www.hoermann.dk - info@hoermann.dk

Vi støtter dansk fodbold • DBU LandskampPartner

HÖRMANN