



Garage-ledhejseporte

NYHED: Certificeret RC 2-sikkerhedsudstyr, som standard ved LPU 67 Thermo

HÖRMANN





INDHOLD

6	Gode grunde til at vælge Hörmann
16	Oversigt stål-ledhejseporte
18	Portmotiver
32	Individuelle designmotiver
34	Portdesign
42	Oversigt stål-ledhejseporte
44	Ledhejseporte af massivt træ
48	Aluminium-rammeporte med vindue
50	Oversigt ledhejseporte af massivt træ
51	Oversigt aluminium-rammeporte
52	Individuelle ledhejseporte
54	Teknik
56	Specialudstyr
58	Greb/oplåsning
59	Vinduer
60	Gangdøre
62	Separate døre
64	Sidehængt port DFT 42
66	Ydeevner / ThermoFrame
68	Garageportåbnere
72	Tilbehør
76	Modernisering og forskønnelse
82	Størrelser og monteringsdata
86	Hörmann produktprogram

De viste porte og låger er delvist forsynet med ekstraudstyr og svarer ikke i alle tilfælde til standardudførelsen.

De viste farver og overflader er af tryktekniske grunde ikke bindende.

Beskyttet af ophavsret. Kopiering, også delvist, kun med vores tilladelse. Ret til ændringer forbeholdes.

Udnyt de mange fordele

Ledhejseporte åbner lodret opad og ligger pladsbesparende under loftet. Konstruktionsprincippet giver maksimal plads til parkering i og foran garagen. Ledhejseporte til garager kan monteres i alle portåbninger og har en gennemkørselsbredde, der er op til 14 cm bredere end vippeporte. Desuden har de optimal tætning på alle fire sider med fleksible og vejrfaste pakninger.

Forkæl dig selv med denne komfort.





»Et godt navn er noget, man skal gøre sig fortjent til.«

August Hörmann

Helt i tråd med firmaets grundlægger er mærkenavnet Hörmann i dag et løfte om ægte kvalitet. Med mere end 80 års erfaring inden for fremstilling af porte og åbnere og mere end 20 millioner solgte produkter er familievirksomheden nr. 1 i Europa. Derfor kan du altid være sikker på dit valg, når du køber en ledhejseport fra Hörmann.



1 Made in Germany

Alle port- og åbnerkomponenter udvikles og produceres hos Hörmann. **De er afstemt hundrede procent efter hinanden og** er kontrolleret og certificeret af uafhængige, anerkendte institutter **med henblik på sikkerhed.** De fremstilles i Tyskland i henhold til kvalitetssikringssystemet DIN ISO 9001 og opfylder samtlige krav i den europæiske standard DS / EN 13241. Vores højt kvalificerede medarbejdere arbejder intensivt på nye produkter, løbende videreudviklinger og forbedringer af detaljer. Dermed opstår der patenter og unikke løsninger på markedet.

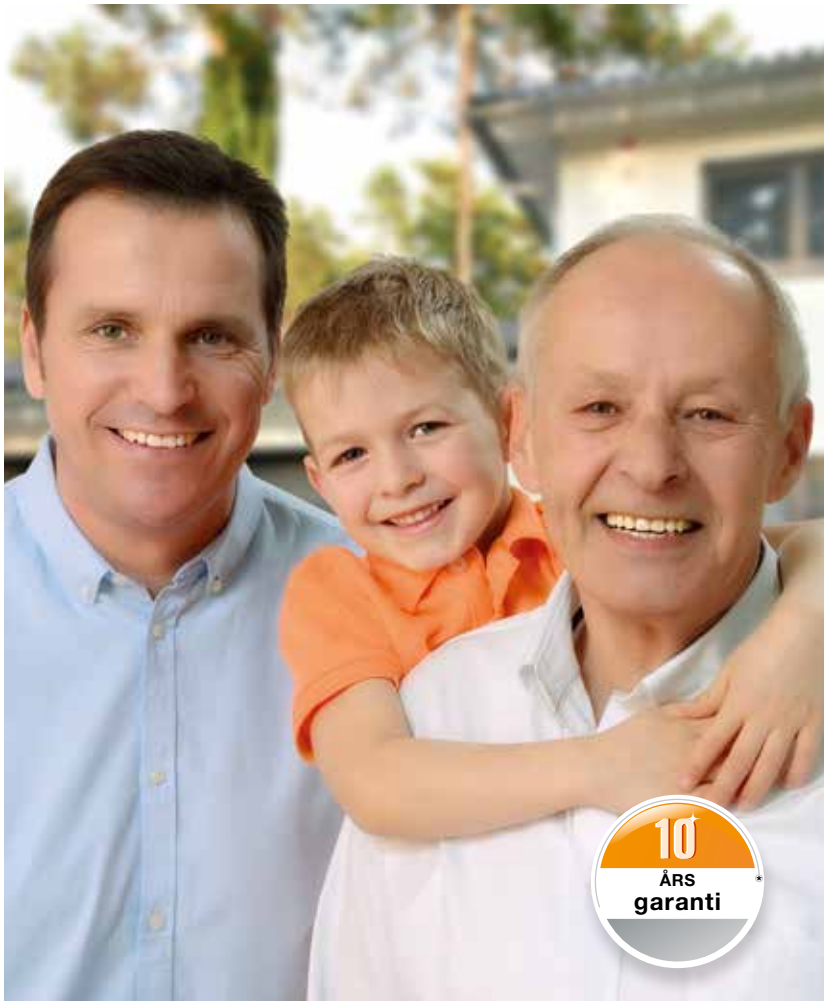

2 Garageporte der holder længe, med den rette pleje

Du skal sørge for at vedligeholde din port som du vedligeholder din bil. Porten skal vaskes med autoshampoo og holdes fri for skidt og snavs. Porten er i orden ved leveringen og ved almindelig brug garanterer vi følgende.

- 10 års garanti på at portens sikkerhed er i orden.
- 10 års garanti for at du kan købe reservedele.
- 5 års garanti på slid-dele, som fjedre, wirer, køreruller, hængsler, styreruller m.v.
- 5 års garanti på portmotoren.
- 2 års garanti på trådløst udstyr, fjernbetjening etc.
- 2 års garanti på maling, lak og overflader.

* Du kan finde de udførlige garantibetingelser på: www.hoermann.dk

3 Med fremtiden for øje

Hörmann går forrest med et godt eksempel. Derfor dækker virksomheden **100 % af sit energiforbrug med økostrom**. Sammen med et intelligent og certificeret energistyrings-system, den CO₂-neutrale forsendelse og genbrug af materialer **sparer årligt mere end 40000 ton CO₂**. Hörmann tilbyder naturligvis også produkter til bæredygtigt byggeri.

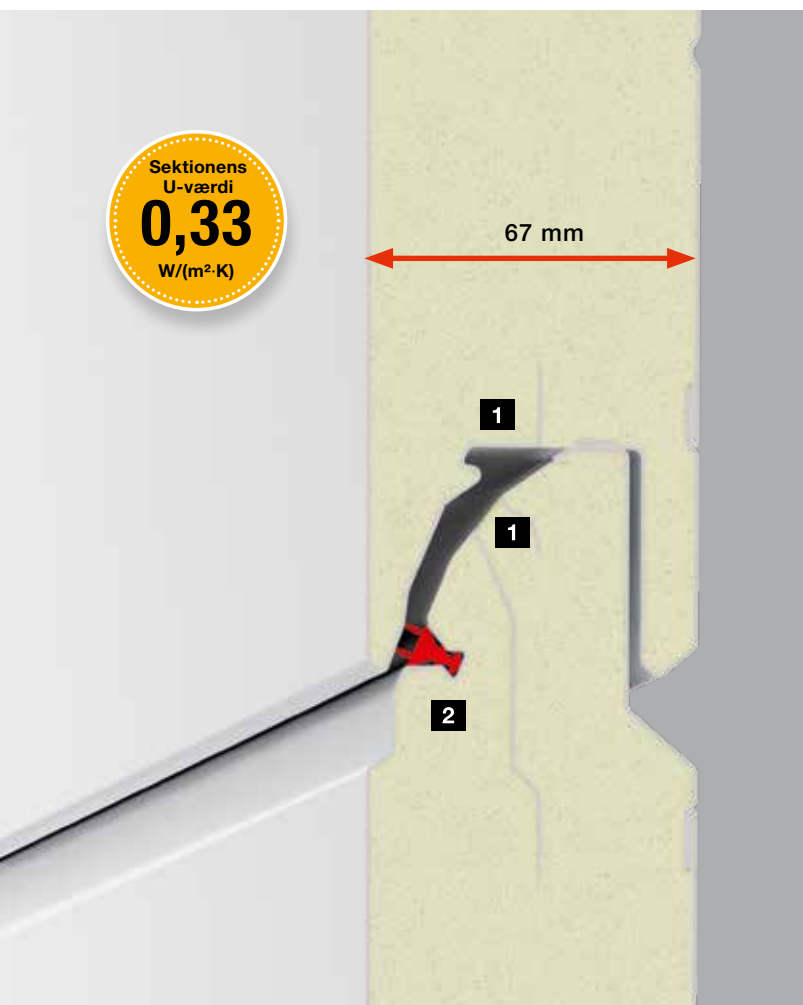

4 Moderne energi- besparende port

De isolerede ledhejseporte anbefales især til garager, som er tilsluttet direkte til huset. Ud over LPU 42 med meget god varmeisolering har **LPU 67 Thermo** alt det, som forventes af moderne byggeri i dag: **fremragende varmeisolering på grund af termisk adskilte sektioner 1** med en U-værdi på $0,33 \text{ W}/(\text{m}^2 \cdot \text{K})^*$, meget god tætning af mellemrummene mellem profilerne med dobbelte læbetætninger **2** og optimal gulvtilslutning med dobbelte bundtætninger, som også udligner ujævnheder i underlaget og reducerer energitab.

* Portens U-værdi ($5000 \times 2125 \text{ mm}$) = $1,0 \text{ W}/(\text{m}^2 \cdot \text{K})$

5 Effektiv varmeisolering

! Kun hos Hörmann

Med **Hörmann ThermoFrame** forbedrer du de isolerede ledhejseportes i forvejen gode isoleringsværdier.

Den sorte kunststofprofil monteres sammen med portkarmen. Takket være den brudte kuldebro mellem karmen og murværket **forbedres isoleringsværdien med op til 15%****. Du kan få ThermoFrame-karmtilslutningen som ekstraudstyr til alle Hörmann-ledhejseporte.

Yderligere informationer kan findes på side 66.

** På en isoleret LPU 42-ledhejseport til garager i størrelsen: $5000 \times 2125 \text{ mm}$



6 Optimal langtidsbeskyttelse

! Kun hos Hörmann

Den 4 cm høje **karmfod af kunststof** omslutter karmen i området og **beskytter porten langvarigt mod eventuel rust**. I modsætning til lignende løsninger endda også i lange perioder med regnvejr. Sammen med portens bundtætning danner karmfoden en afslutning, der til og med ser optisk godt ud.

7 Vedvarende smukke Duragrain-designs

! Kun hos Hörmann Med højfast beskyttelseslak

Den nye Duragrain-overflade med 24 designs imponerer og giver porten et **detaljeret, naturligt og farvægte udseende**. Et nyt **digitalt print 1** på den **forzinkede sektionens 3 grundning 2** og en **slutlakering med højfast beskyttelseslak 4** giver porten et vedvarende flot udseende. Overparti- og karmbeklædning leveres som ekstraudstyr, i en farve, der er tilpasset designet.

Du finder yderligere informationer på side 40 – 41.

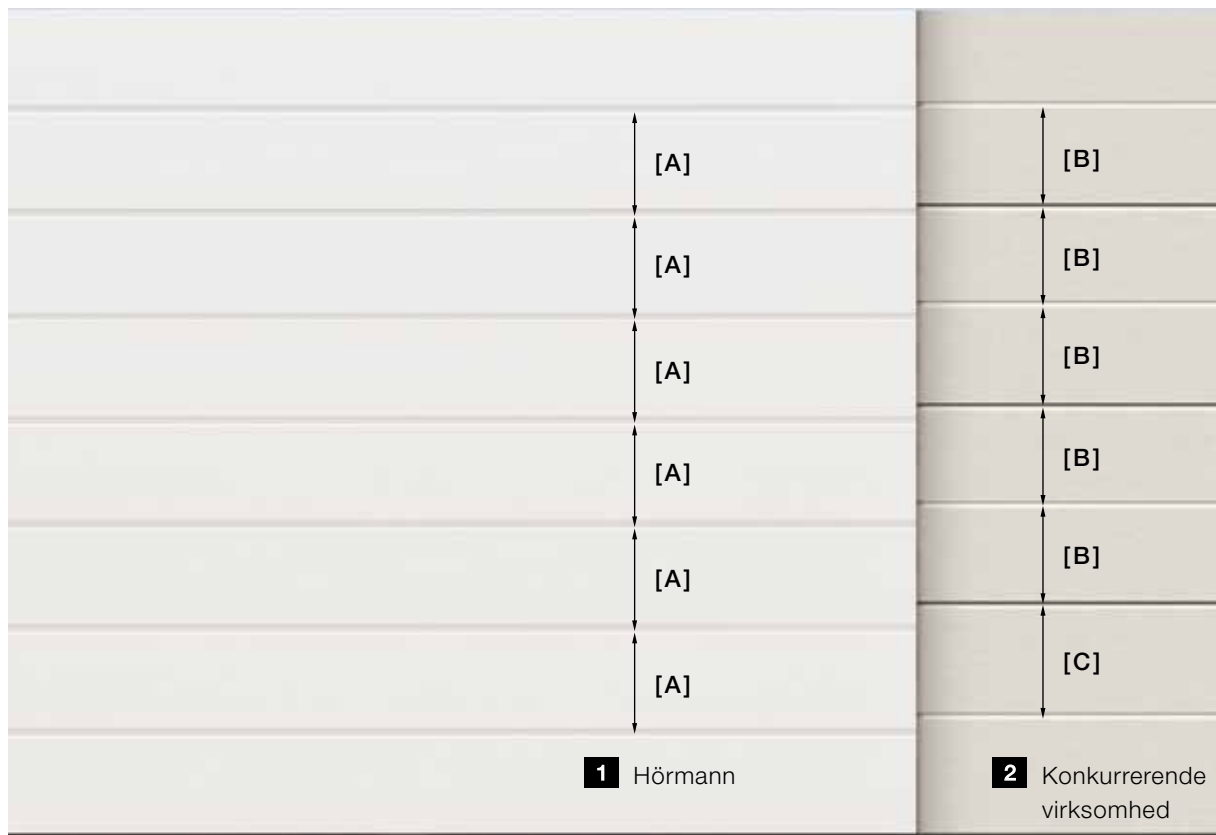

8

Harmonisk helhedsindtryk



Kun hos Hörmann

i alle portstørrelser

1 Ens profileringsafstande og usynlige sektionsovergange på profilporte

Hörmann-garageporte er kendetegnet ved en helt ensartet profileringsinddeling [A]. I lukket tilstand kan man praktisk talt ikke se overgangen mellem sektionerne. Du er velkommen til at foretage en sammenligning!

Efter ønske leverer vi også de praktiske separate døre med profileringer, der flugter med garageledhejsporten, og som har samme udseende. Du finder yderligere informationer på side 62 – 63.

2 Uensartet profileringsafstand [B], [C]

på grund af forskellige profilhøjder og synlige overgange mellem sektionerne på porte fra andre producenter er indtrykket uharmonisk.

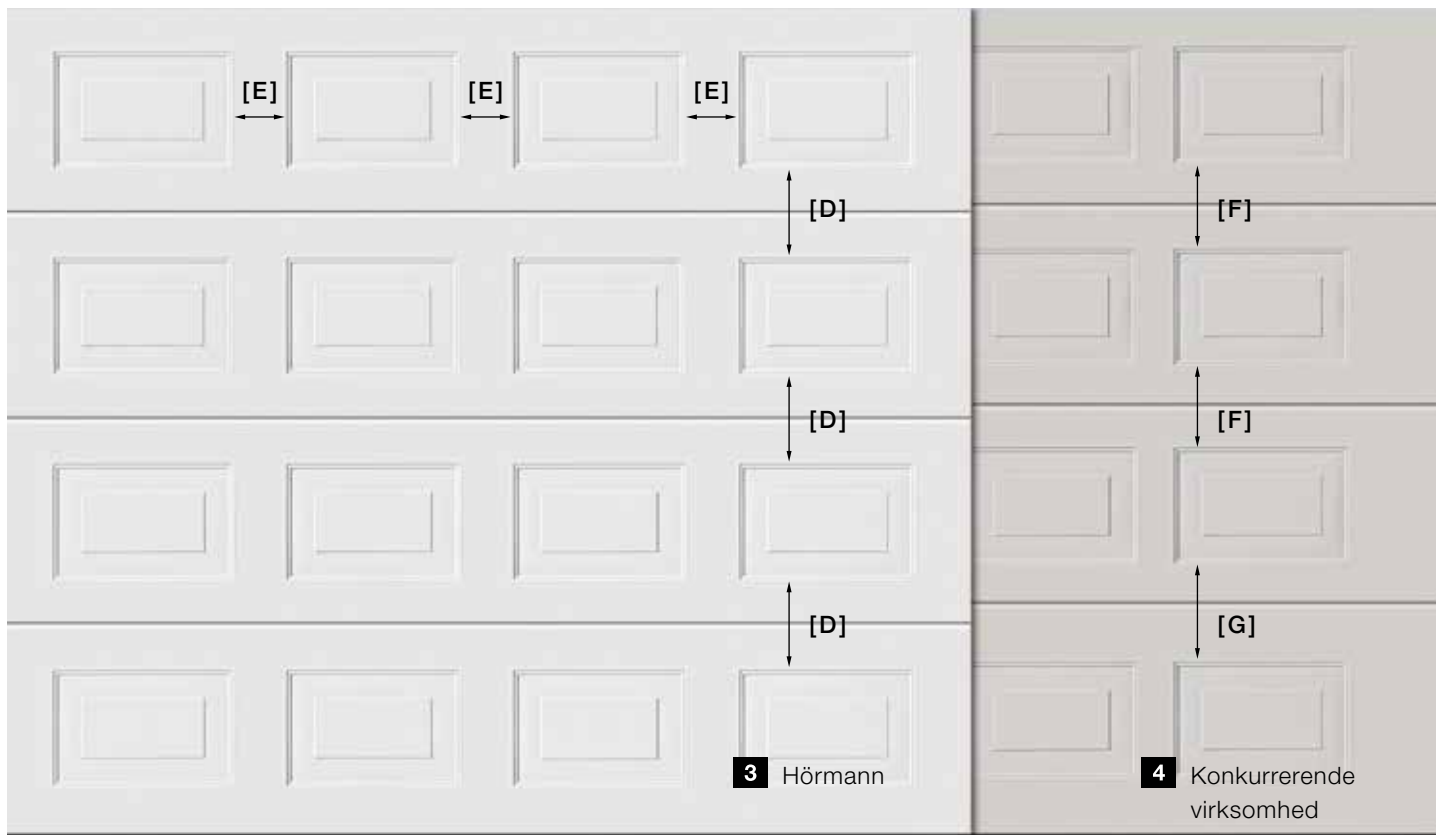

Kun hos Hörmann i alle portstørrelser

3 Ensartet inddeling af fyldinger

For at skabe et harmonisk udseende er afstanden mellem de enkelte fyldinger **[D]** på Hörmann ledhejseportene helt ens i højden. Det opnås med sektioner med samme højde i hele porthøjden. Den vandrette afstand mellem fyldingerne **[E]** i de enkelte sektioner er også ens. Derved får porten et meget harmonisk udseende.

Efter ønske fås de separate døre også med den samme sektionsoptdeling som ledhejseportene til garager. Du finder yderligere informationer på side 62 – 63.

4 Uensartet fyldingsafstand [F], [G] på grund af forskellige sektionshøjder på porte fra andre virksomheder er indtrykket uharmonisk.

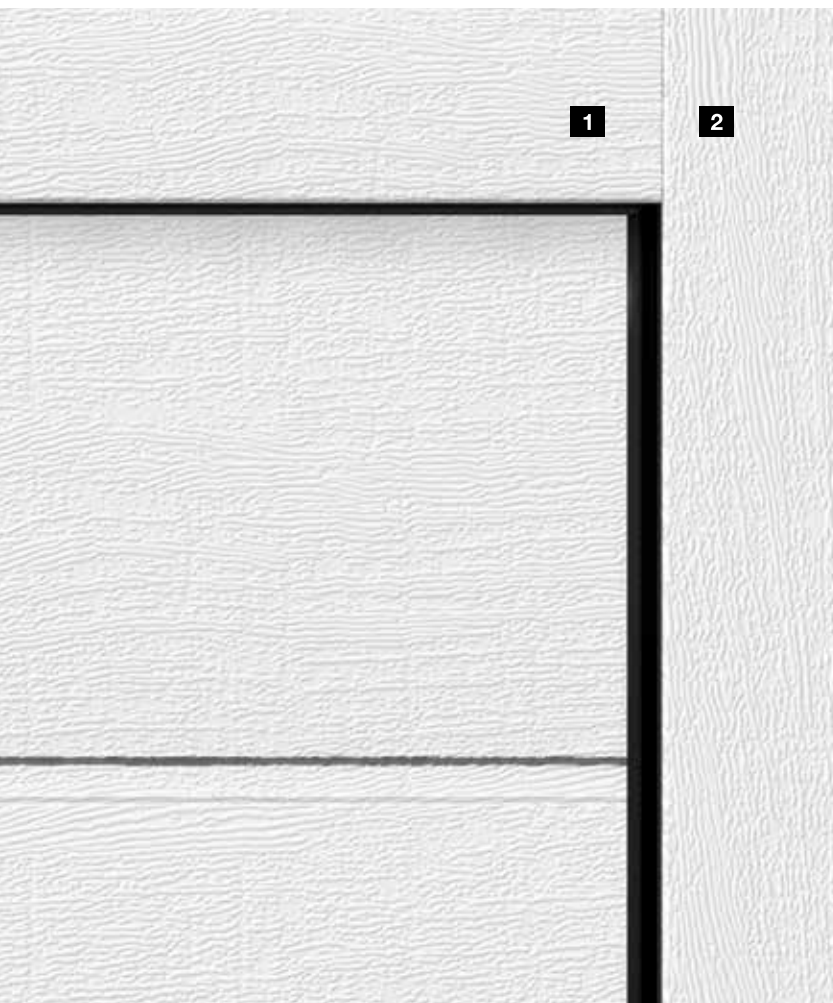

9 Karm og portblad har ens udseende

! Kun hos Hörmann

Portens **harmoniske udseende** er sammensat af mange små detaljer: overpartiet **1** leveres altid med samme udseende som portsektionerne til hvide porte og i alle overflader. Her passer det hele sammen. Sidekarmene **2** fås som standard med hvid Woodgrain-overflade*. Til ledhejseporte med overfladerne Sandgrain, Silkgrain og Decograin samt i farver, leveres karmbeklædningerne med portsektionens overflade som ekstraudstyr. Til Duragrain-porte leverer vi som ekstraudstyr karmbeklædningen og toppanelet i en farvetone, der er tilpasset designet.

* Ved LPU67 Thermo og LPU42 i premium-udførelserne i gråhvid RAL 9002

10 Nem gennemgang

For at du nemt kan hente cykler eller haveredskaber ud af garagen uden at skulle åbne porten, anbefaler vi en LPU 42-port med en gangdør uden tærskel. Den frie åbningsbredde på 830 eller 1150 mm gør det også nemt at passere med brede redskaber eller køretøjer med to hjul. Tærsklen i rustfrit stål er kun 10 mm høj i midten og 5 mm i siderne. Den er dermed nem at køre hen over, og risikoen for at snuble mindskes.

Du finder yderligere informationer på side 60 – 61.



11

Løftesikring som standard



Kun hos Hörmann

Mekanisk løftesikring i motorstangen

Ubudne gæster har stort set ingen chancer over for automatiske Hörmann ledhejseporte. Når garageporten er lukket, går **løftesikringen** automatisk i indgreb i anslaget på motorstangen **og er dermed straks låst og beskyttet mod at blive løftet op**. Den patenterede portaflåsning fungerer udelukkende mekanisk og virker derfor også uden strømforsyning – i modsætning til andre fabrikater.



Se kortfilmen »Garageportåbnere – betryggende sikre« på: www.hoermann.dk/videoer

12

Certificeret RC 2-sikkerhedsudstyr

Som standard leveres garage-ledhejseporten **LPU 67 Thermo** og som tilvalg ved LPU 42 **med certificeret RC 2-sikkerhedsudstyr**. Du kan finde yderligere informationer på side 57.



Du kan finde yderligere informationer på www.k-einbruch.de



13 Certificeret sikkerhed



Kun hos Hörmann



Det tovejs trådløse BiSecur-system står for **fremtidsorienteret teknik** til komfortabel og sikker betjening af garageporte og lågeåbnere, døre, lys og meget andet. Den nyudviklede, ekstremt sikre BiSecur-krypteringsmetode fra Hörmann med stabil rækkevidde sikrer dig, at det ikke er muligt for andre personer at kopiere dit trådløse signal. Kontrolleret og certificeret af sikkerhedseksperterne fra Ruhr-universitetet i Bochum og uafhængige kontrolinstitutter.



Se kortfilmen »BiSecur – det trådløse system med certificeret sikkerhed« på: www.hoermann.dk/videoer

14 Perfekt tilpassede

Alle BiSecur-åbnere, modtagere og betjeningspaneler er 100 % kompatible.

Med en håndsender eller en trådløs knap kan du betjene garageporten, indkørselslågen og derudover dørlåse, døråbnere eller andre apparater med BiSecur-modtagere. Alle Hörmann port- og lågeåbnere med den trådløse frekvens 868 MHz (produktionsår 2003 – 06 / 2012) kan også anvendes med BiSecur-betjeningslementerne. (Det er ikke muligt at forespørge om porten eller lågens position). **HCP-interfacet***, som er **standard i alle Hörmann portåbnere, gør mange funktioner mulige.** Alle Hörmann garage- og lågeåbnere kan nemt forbindes med eksterne Smart Home-systemer.

* HCP = Hörmann Communication Protocol



15 Praktisk portforespørgsel

Det er ikke længere nødvendigt at gå udenfor i dårligt vejr for at se efter, om porten er lukket eller ej. Med et tryk på en knap vises portens position med LED'ens farve på håndsenderen HS 5 BS eller på den indvendige trykkontakt FIT 5 BS. Med yderligere et tryk på en knap* kan du lukke porten. Det kan ikke være mere sikkert og nemt.

* Ved betjening uden udsyn til porten er der brug for en ekstra fotocelle.

16 Smart app-betjening

Hörmann BlueSecur

Brug ganske enkelt din smartphone som håndsender. Med Hörmann BlueSecur-app'en kan du nemt betjene din garageport eller hoveddør via bluetooth**. Og du kan overføre flere brugerrettigheder*** permanent eller tidsbegrænset til dine familiemedlemmers smartphones. Så har alle i din familie altid sin egen »Port- og døråbner« i smartphonen.

** I forbindelse med intern eller Hörmann bluetooth-modtager som ekstraudstyr

*** Ekstraudstyr (køb af app) i AppStore eller hos Google Play er muligvis nødvendigt

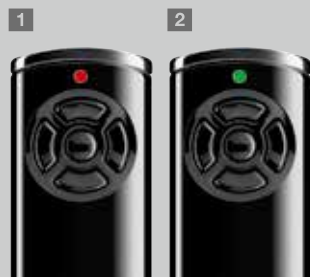

Visning på håndsenderen HS 5 BS

- 1 Porten er åben
- 2 Porten er lukket

LPU 67 Thermo

Den energibesparende port har en fremragende varmeisolering på grund af de 67 mm tykke sektioner med brudt kuldebro samt RC 2-sikkerhedsudstyr som standard ■ **NYHED.**

LPU 42

Den isolerede LPU 42-port har meget god isolering på grund af de 42 mm tykke sektioner og et RC 2-sikkerhedsudstyr som ekstraudstyr.

LTE 42

Den uisolerede LTE42-port er den økonomiske løsning til fritstående garager, som ikke har brug for ekstra varmeisolering.



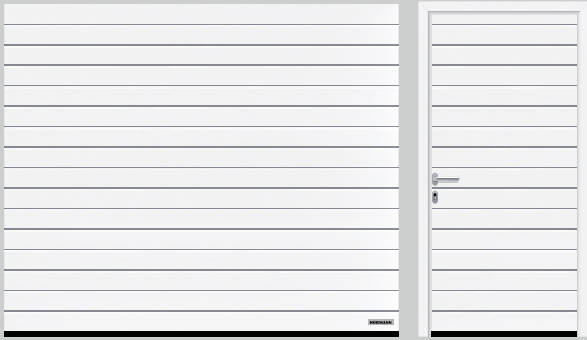

S-profilering (LPU 42, LTE 42), trafikavid RAL 9016

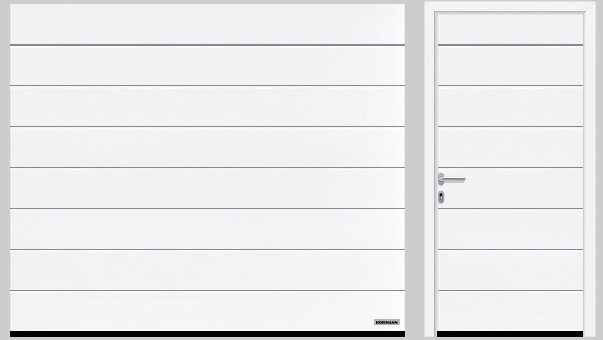

M-profilering (LPU 67 Thermo, LPU 42, LTE 42), trafikavid RAL 9016

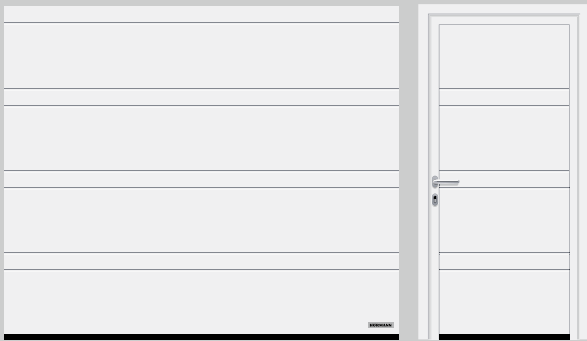

D-profilering (LPU 42), trafikavid RAL 9016

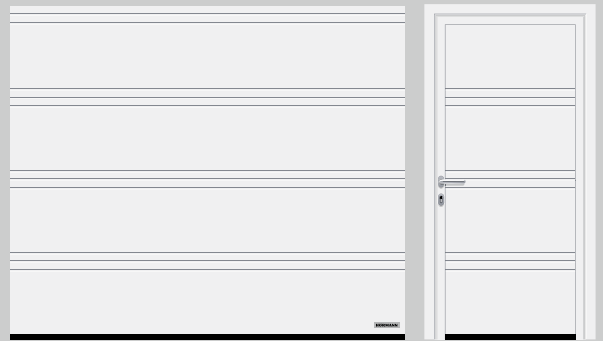

T-profilering (LPU 42), trafikavid RAL 9016



L-profilering (LPU 67 Thermo, LPU 42), trafikavid RAL 9016



Fylding (LPU 42, LTE 42), trafikavid RAL 9016



▲ S-profilering i antracitgrå RAL 7016; Hörmann aluminium-hoveddør ThermoSafe, motiv 650, antracitgrå RAL 7016



▼ S-profilering i Woodgrain grangrøn RAL 6009 med husnummer af rustfrit stål som ekstraudstyr



▲ S-profilering med Woodgrain, trafikavid RAL 9016, med separat dør med ens udseende





▲ M-profilering i Silkgrain antracitgrå RAL 7016; med husnummer af rustfrit stål som ekstraudstyr; Hörmann aluminium-hoveddør ThermoSafe, motiv 861, antracitgrå RAL 7016



► M-profilering i Silkgrain, trafikkhvid RAL 9016, med LED-lysliste ved overliggeren, SLS-lyssøjler og husnummer af rustfrit stål som ekstraudstyr





◀ M-profilering med Decograin Titan Metallic CH 703 som industri-ledhøjseport SPU F42 Plus til garager indtil 7000 mm bredde (yderligere informationer findes på side 52 – 53)

▼ M-profilering i Woodgrain antracitgrå RAL 7016, med praktisk gangdør, så cyklerne nemt kan hentes fra garagen (yderligere informationer findes på side 60 – 61)







▲ L-profilering med Decograin Titan Metallic CH 703



▲ L-profilering i Duragrain beton

► L-profilering designmotiv 461 i Silkgrain CH 703 med vindueselementer; Hörmann aluminium-hoveddør ThermoSafe, motiv 173





▼ L-profilering i Planar CH 9007 Matt deluxe gråaluminium



► T-profilering i Silkgrain, antracitgrå RAL 7016, motiv 501 med gjennomgående profiler i rustfritt stål-look

▼ D-profilering i Silkgrain antracitgrå RAL 7016; Hörmann aluminium-hoveddør ThermoCarbon, motiv 304, antracitgrå RAL 7016

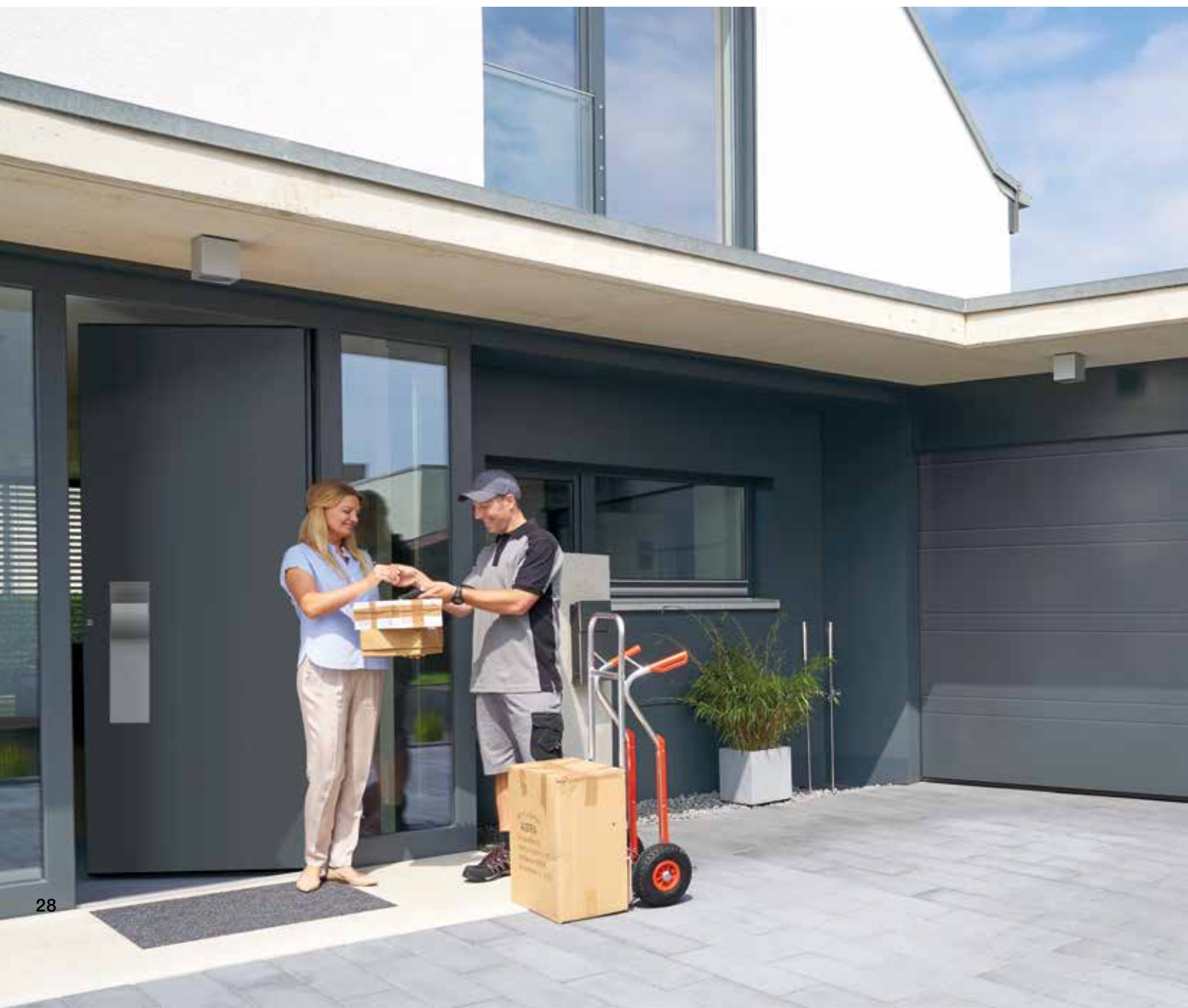



▲ T-profilering med silkgrain overflade, antracitgrå RAL 7016, motiv 500 med delte indlæg i trædesign



▲ Fylding i Woodgrain overflade trafikavid RAL 9016, Hörmann aluminiumhoveddør ThermoSafe motiv 449 i trafikavid RAL 9016

► Fylding med Decograin Golden Oak





◀ Fylding i Woodgrain terrabrún
RAL 8028



INDIVIDUELLE DESIGN-MOTIVER

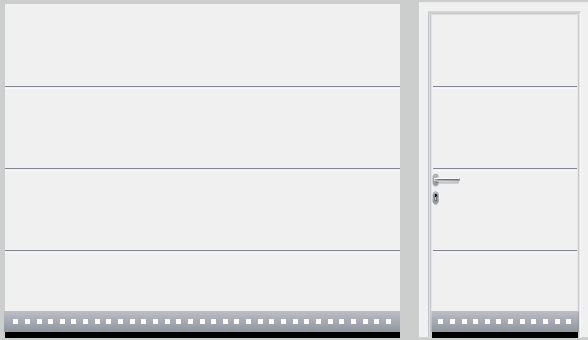

L-profilering (LPU 67 Thermo, LPU 42), trafikavid RAL 9016, designelement motiv 450

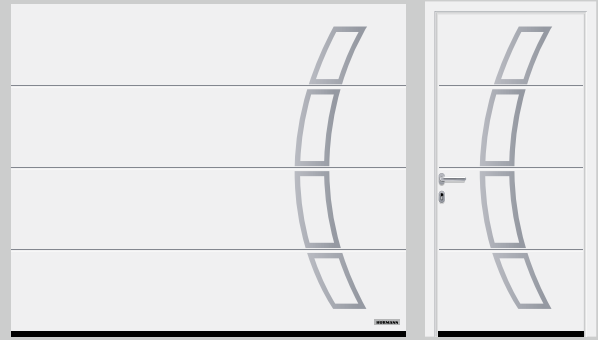

L-profilering (LPU 67 Thermo, LPU 42), trafikavid RAL 9016, designelement motiv 457



T-profilering (LPU 42), trafikavid RAL 9016, indlægs-element motiv 501 og design-element motiv 454 antracitgrå RAL 7016

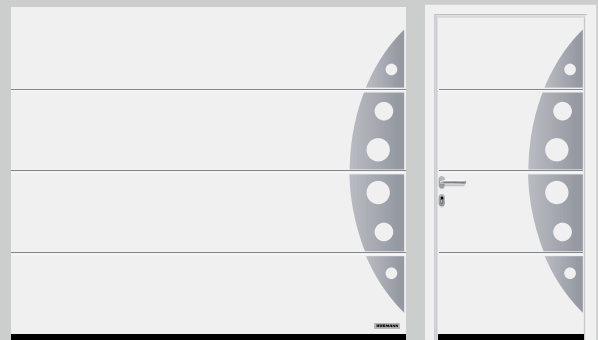

L-profilering (LPU 67 Thermo, LPU 42), trafikavid RAL 9016, designelement motiv 458

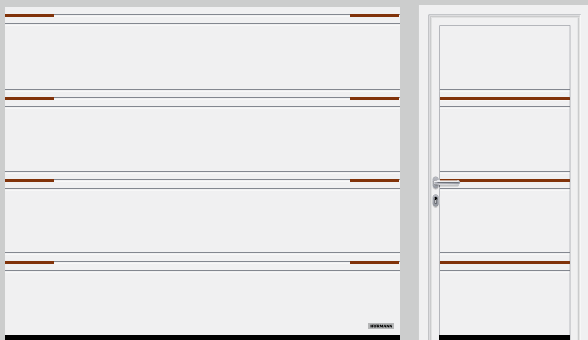

T-profilering (LPU 42), trafikavid RAL 9016, indlægs-element motiv 500 med delte indlæg i træ-look

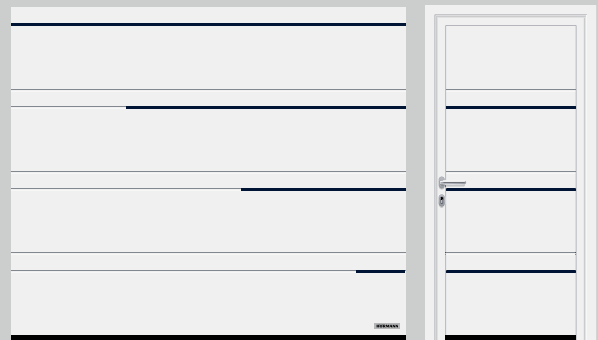

D-profilering (LPU 42), trafikavid RAL 9016, indlægs-element motiv 502 i stålblå RAL 5011

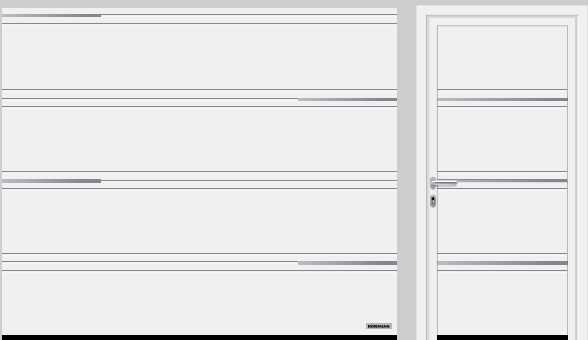

T-profilering (LPU 42), trafikavid RAL 9016, indlægs-element motiv 503 i rustfrit-stål-look

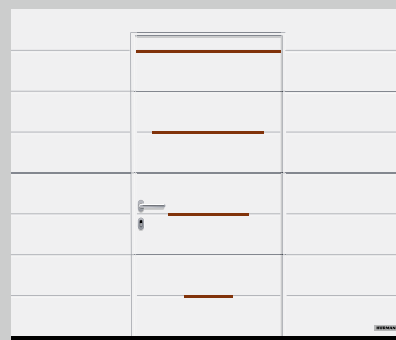

M-profilering (LPU 42), trafikavid RAL 9016, indlægs-element motiv 504 i træ-look i gangdøren

Individuelle designmotiver

Designelementerne kan placeres og kombineres individuelt i portvisningerne eller som ønsket på din port. Som standard får du design-motiverne i børstet rustfrit stål eller lakeret i alle RAL-farver efter ønske. På denne måde udformer du dit eget portmotiv. Porte med gangdør kan også leveres med designelementer. Din Hörmann forhandler rådgiver dig gerne.

* Kun LPU 42



Design-element i børstet rustfrit stål med vindue af ægte glas* til design-motiverne 461 og 481 som ekstraudstyr

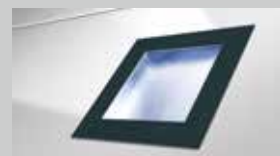

Design-element lakeret i antracitgrå RAL 7016 lakeret med kunststofvindue til design-motiverne 461, 462, 463, 469, 481, 482 og 483

Et særligt præg med indlæg

Til porte med M-, D- og T-profilering leveres forskellige udførelser med indlæg f.eks.: De gennemgående indlæg løber i hele portens bredde ved motiv 501, mens de delte indlæg med hver især 435 mm bredde ved motiv 500, på portens venstre og højre kant.



T-profilering med profiler i rustfrit stål-look



T-profilering med profiler i trælook



T-profilering med indlæg i RAL efter valg (ill. viser indlæg i RAL 6018)

Design-elementer »Numre og tekst«

Design din profilerede garageledhejseport LPU 42 med husnummer, gadenavn eller tekster med skrifttyperne Modern eller Classic. Som standard får du design-elementerne i børstet rustfrit stål eller lakeret i alle RAL-farver efter ønske.

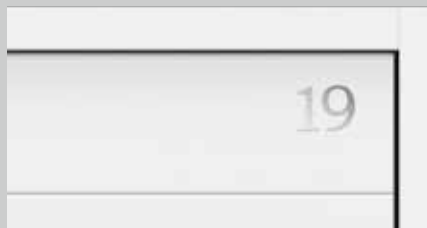

Husnummer i positive tal, skrifttype Modern

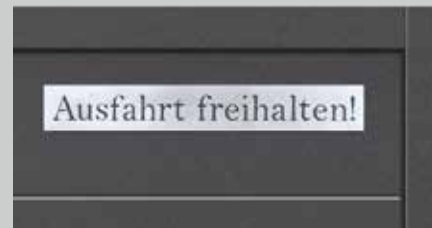

Tekst i negative tegn, skrifttype Classic

Farve- og dekorsudsvalg

Hos Hörmann finder du med garanti en ledhejseport til din garage, der passer til dig og dit hjem. Vælg mellem den robuste Woodgrain-overflade eller den silkeglatte Silkgrain-overflade i standardfarven trafikhvid eller i 15 økonomiske udvalgte farver til stål-ledhejseporten. Med tidløs elegance imponerer Matt deluxe-farvetonerne til den nye overflade Planar og Sandgrain-overfladen. De 6 Decograin designs og Duragrain overfladen med 24 designs, giver fine detaljer og naturligt udseende. Portenes overflader er beskyttet optimalt mod rust, så du får glæde af din nye port i lang tid. Forzinket materiale og en polyesterlakering i høj kvalitet får regnen til at prelle af.





Stort farveudvalg

Overfladerne Woodgrain og Silkgrain fås som standard i trafikkhvid og derudover i 15 økonomiske, udvalgte farver og ca. 200 farver fra RAL-skalaen* samt mange forskellige NCS- og DB-farver.

1 Woodgrain

På den økonomiske, robuste overflade med naturtro træstruktur kan små skrammer udbedres uden problemer og uden synlige spor på grund af prægningen.

2 Silkgrain

Med det fornemme udseende er den silkeglatte Silkgrain-overflade førstevalget til moderne arkitektur. Den 50 % tykkere udvendige plade giver sektionerne bedre stabilitet og sørger for endnu mere smidig kørsel.

Standard farve



1

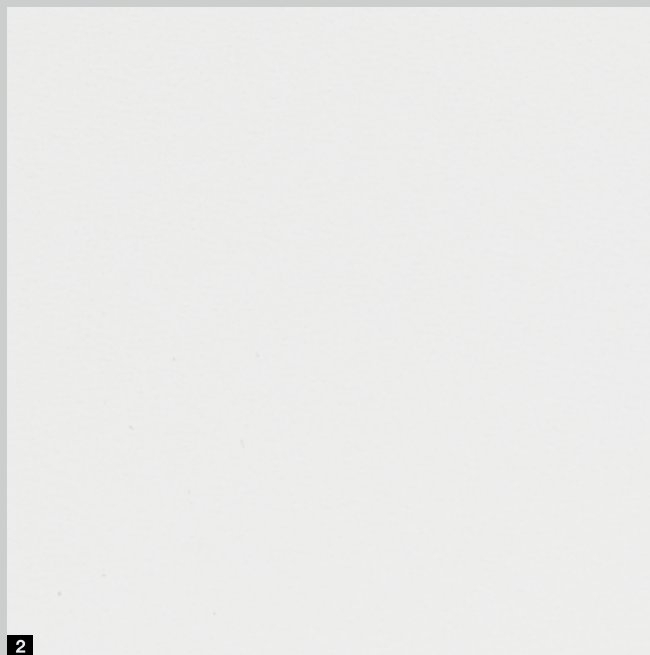

2

1 Woodgrain, RAL 9016 trafikkhvid

2 Silkgrain, RAL 9016 trafikkhvid

Vær opmærksom på følgende:

De indvendige sider på ledhejseportene til garager leveres generelt i farven gråhvid, RAL 9002.

Undgå mørke farver i retning mod solen på isolerede stålporte, da en mulig udbøjning af portsektionerne kan beskadige porten.

Alle farveangivelser svarer til den pågældende RAL-farve.

På grund af trykteknikken er de viste billeder af farver og overflader ikke bindende med hensyn til farve. Du kan få vejledning hos din Hörmann forhandler.

15 udvalgte farver



3 RAL 9007 Gråaluminium

7 RAL 8001 Okkerbrun

11 RAL 7016 Antracitgrå

15 RAL 5011 Stålblå

4 RAL 9006 Hvidaluminium

8 RAL 7040 Grå

12 RAL 6009 Grangrøn

16 RAL 3003 Rubinrød

5 RAL 8028 Terrabrun

9 RAL 7035 Lysegrå

13 RAL 6005 Mosgrøn

17 RAL 1015 Lys elfenben

6 RAL 8003 Lerbrun

10 RAL 7030 Stengrå

14 RAL 5014 Dueblå

Tidløse og elegante

Den nye overflade Planar i de 6 eksklusive Hörmann farvetoner Matt deluxe, opfylder alle krav til moderne og tidløst portdesign. De imponerer med en kombination af glatte overflader, flot elegance og matte trendfarver.

Sandgrain-overfladen med den fine struktur til prisbevidste bygherrer egner sig især til moderne huse. Vælg mellem standardfarven trafikvid og 3 økonomiske udvalgte farver.

6 Planar farvetoner Matt deluxe

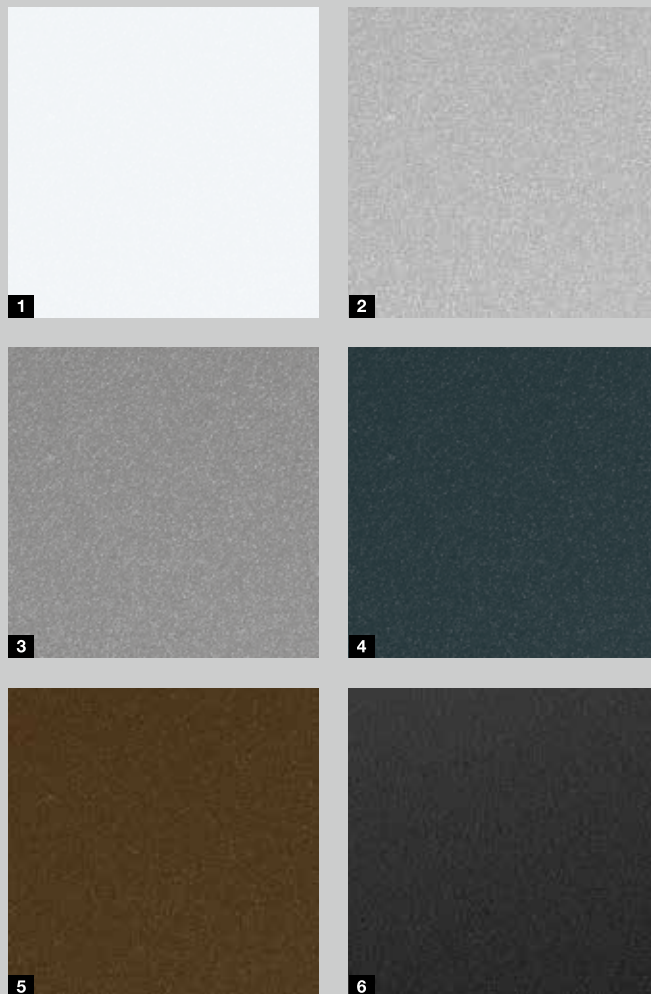

4 Sandgrain-farver

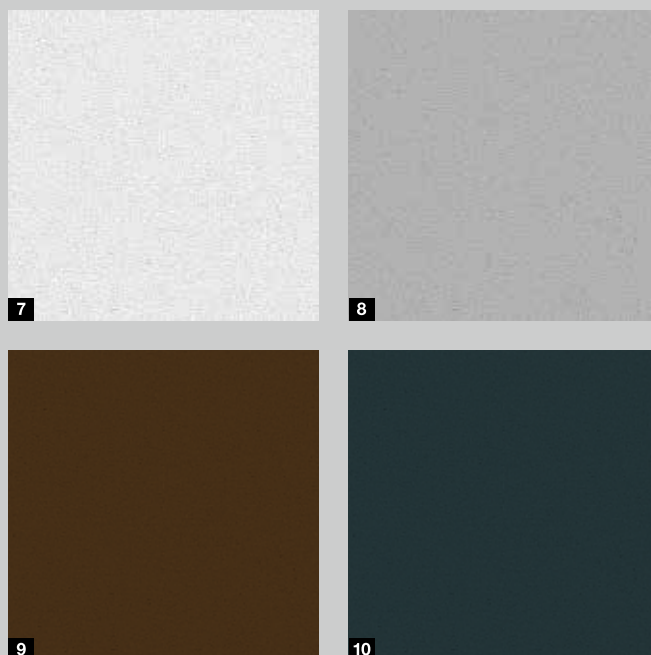

Planar-overflade

Standardfarve

1 CH 9016 Matt deluxe trafikvid

Udvalgte farver

2 CH 9006 Matt deluxe hvidaluminium

3 CH 9007 Matt deluxe gråaluminium

4 CH 7016 Matt deluxe antracitgrå

5 CH 8028 Matt deluxe terrabrun

6 CH 703 Matt deluxe antracit metallic

Sandgrain-overflade

Standardfarve

7 RAL 9016 trafikvid

Standardfarve

8 RAL 9006 hvidaluminium

9 RAL 8028 terrabrun

10 RAL 7016 antracitgrå

6 Decograin-mønstre

Detaljeret og elegant

Decograin-overfladen leveres med fem naturlige trædesign og et antracitfarvet design med metallic-effekt. Den prægede åring i overfladen giver looket en naturlig trækarakter. Med den særlige overfladebeskyttelse fra den UV-stabile kunststoffoliebelægning på stålsektionernes udvendige side, ser porten flottere ud i længere tid.

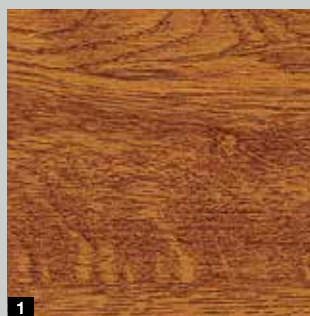

1

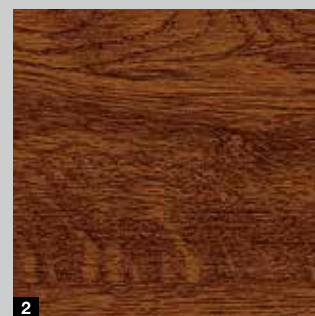

2



3

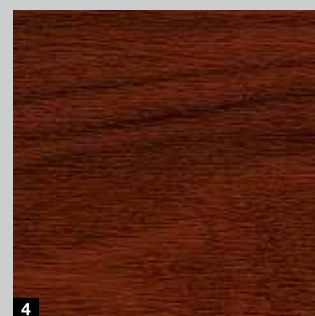

4

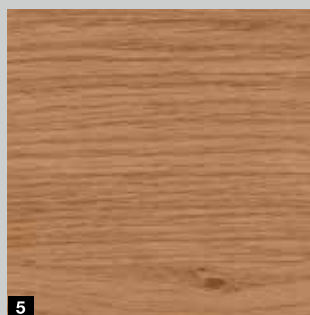

5

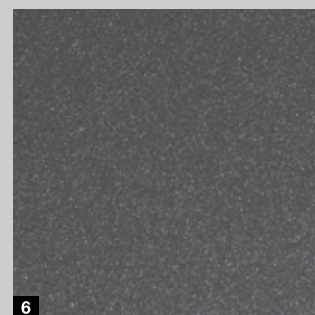

6

Decograin-overflade

- 1 Golden Oak: mellebrunt/gyldent egetræsdesign
- 2 Dark Oak: nøddetræsfarvet egetræsdesign
- 3 Night Oak: mørkt og intensivt egetræsdesign**
- 4 Decograin Rosewood: mahognifarvet trædesign**
- 5 Winchester Oak, naturfarvet egetræsdesign med knaster og årringe**
- 6 Titan Metallic CH 703: antracit med metallisk effekt

* Du kan finde de udførlige garantibetingelser på: www.hoermann.dk

** Ikke til LPU 67 Thermo

Kun hos Hörmann

Med højfast beskyttelseslak

Mange muligheder og vedvarende smuk

Til Duragrain-overfladen med den detaljetro, naturlige og farveægte portoverflade kan du vælge mellem 24 designs. I denne kollektion finder du garanteret et design, som harmonerer optimalt med din husarkitektur. Det innovative digitale designprint kombineret med slutlakeringen af højfast beskyttelseslak, er basis for en vedvarende smuk port.



24 Duragrain-designs



1

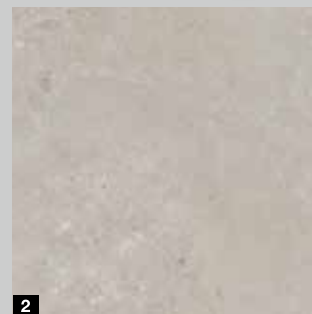

2

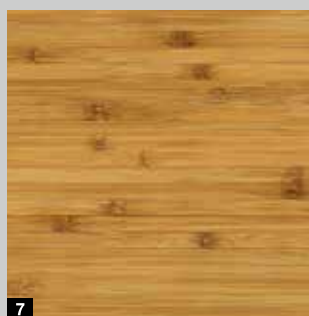

7

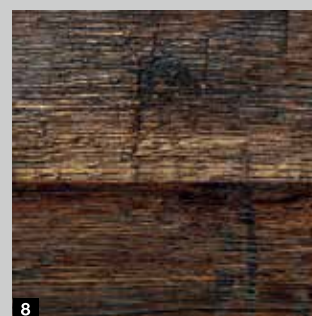

8



13



14

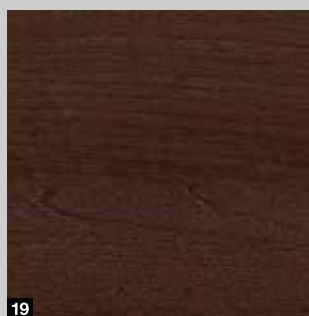

19

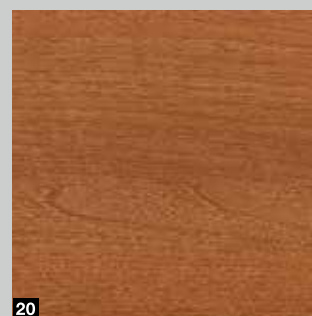

20

- 1 Beton
- 2 Beige
- 7 Bambus
- 8 Burned Oak
- 13 Noce sorrento balsamico
- 14 Noce sorrento natur
- 19 Walnuss Terra (Valnød Terra)
- 20 Walnuss Kolonial (Valnød Kolonial)



Duragrain-overflade

Yderligere informationer kan findes i brochuren Duragrain-overflade.

* Du kan finde de udførlige garantibetingelser på: www.hoermann.dk

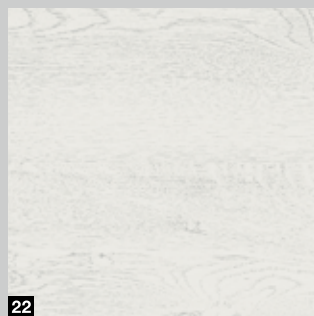
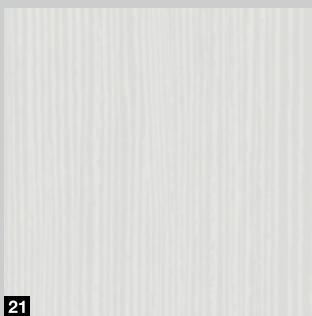
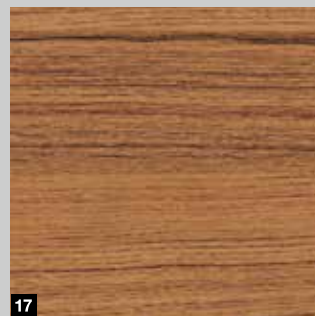
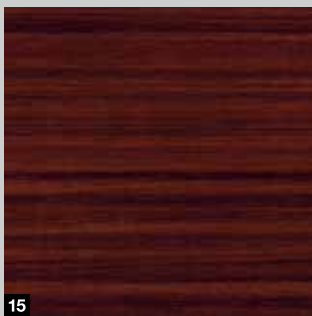
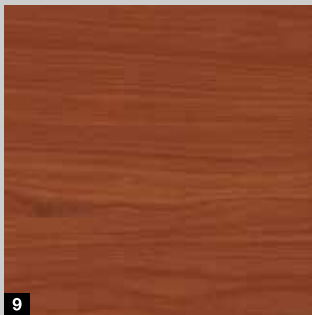

- 3 Moca
- 9 Cherry
- 15 Sapeli
- 21 White brushed

- 4 Grigio
- 10 Nature Oak
- 16 Sheffield
- 22 White Oak

- 5 Grigio scuro
- 11 Gran
- 17 Teak
- 23 Whiteoiled Oak

- 6 Rusty Steel
- 12 Rusty Oak
- 18 Used Look
- 24 Whitewashed Oak

Vær opmærksom på følgende:

De indvendige sider på Duragrain-portene leveres generelt i farven gråhvid, RAL 9002. Ved åbning af porten bliver en smal gråhvid stribe dermed synlig mellem sektionerne.

Sidekarmen og overpartiet leveres som standard i Woodgrain, trafikhvid RAL 9016. Som ekstraudstyr leveres overparti- og karmbeklædnings profilerne i en farve, der er tilpasset designet eller i RAL efter valg.

OVERSIGT STÅL-LEDHEJSEPORTE

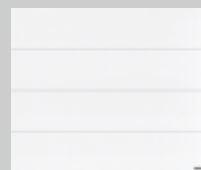
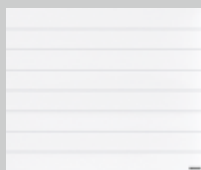

S-profilering

M-profilering

L-profilering

LPU 67 Thermo Isolerede stål-ledhejseporte

	S-profilering	M-profilering	L-profilering
Silkgrain		Trafikhvid RAL 9016 15 udvalgte farver RAL efter valg	Trafikhvid RAL 9016 15 udvalgte farver RAL efter valg
Decograin		3 design: Golden Oak, Dark Oak, Titan Metallic CH 703	3 design: Golden Oak, Dark Oak, Titan Metallic CH 703
Bredde maks. Højde maks.		5000 mm 3000 mm	5000 mm 3000 mm

LPU 42 Isolerede stål-ledhejseporte

	S-profilering	M-profilering	L-profilering
Woodgrain	Trafikhvid RAL 9016 15 udvalgte farver RAL efter valg	Trafikhvid RAL 9016 15 udvalgte farver RAL efter valg	Trafikhvid RAL 9016 15 udvalgte farver RAL efter valg
Sandgrain		Trafikhvid RAL 9016 3 udvalgte farver	Trafikhvid RAL 9016 3 udvalgte farver
Silkgrain		Trafikhvid RAL 9016 15 udvalgte farver RAL efter valg	Trafikhvid RAL 9016 15 udvalgte farver RAL efter valg
Planar ■ NYHED			6 Hörmann farvetoner Matt deluxe
Decograin		6 design: Golden Oak, Dark Oak, Night Oak, Rosewood, Winchester Oak, Titan Metallic CH 703	6 design: Golden Oak, Dark Oak, Night Oak, Rosewood, Winchester Oak, Titan Metallic CH 703
Duragrain			24 mønstre
Bredde maks. Højde maks.	6000 mm 3000 mm	6000 (7000*) mm 3000 (5000*) mm	6000 (7000*) mm 3000 (5000*) mm

LTE 42 Uisolerede stål-ledhejseporte

	S-profilering	M-profilering	L-profilering
Woodgrain	Trafikhvid RAL 9016	Trafikhvid RAL 9016	
Bredde maks. Højde maks.	5000 mm 3000 mm	3000 mm 3000 mm	

* Som ledhejseport SPU F42 Plus (du kan finde yderligere informationer på siderne 52 – 53)

Vær opmærksom på følgende:

De detaljerede størrelsesområder finder du på side 82.

LTH 42

Porten i massivt træ med glat eller børstet overflade egner sig fremragende til træhuse eller bygninger med mange træelementer, som f.eks. bindingsværkshuse eller facadeelementer. Vælg ud fra 9 portmotiver, eller design selv din træport: Ved hjælp af en computerfræser kan vi fremstille din personlige port.

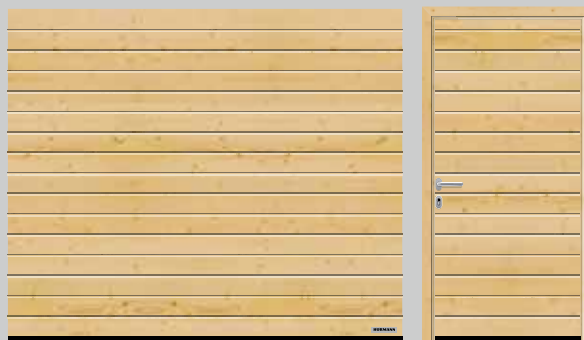

S-profilering, nordisk gran

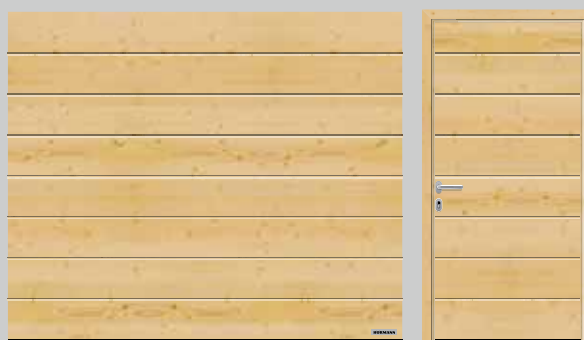

M-profilering, nordisk gran

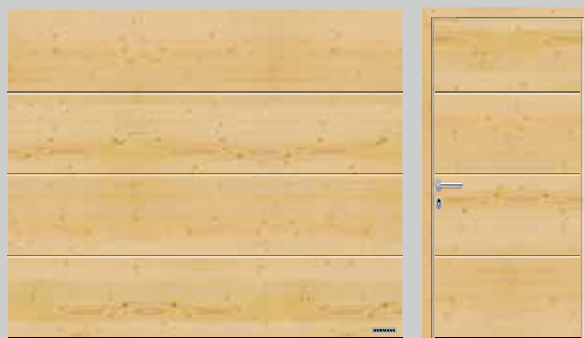

L-profilering, nordisk gran



Fylding, nordisk gran



Motiv 401, nordisk gran

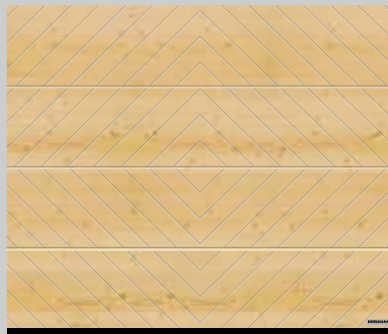

Motiv 402, nordisk gran

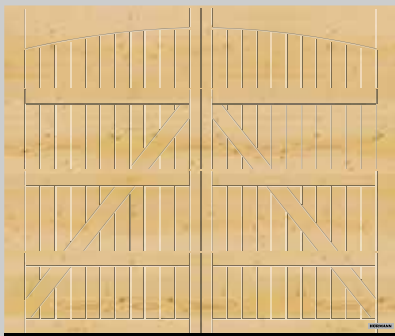

Motiv 405, nordisk gran

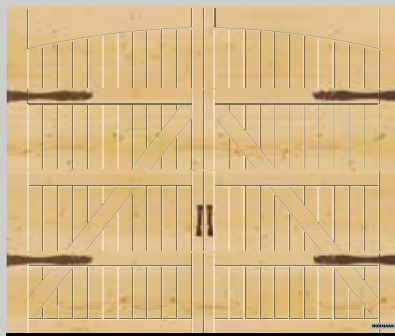

Motiv 405, med fløjport-beslag »Eksklusiv« som ekstraudstyr, nordisk gran

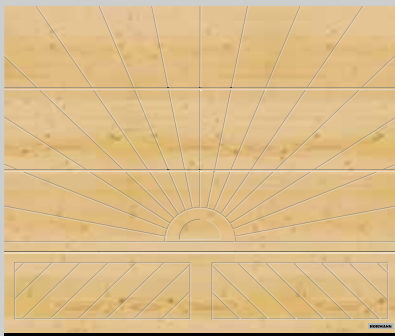

Motiv 403, nordisk gran



Motiv 404, nordisk gran

Giv din port et særligt præg

En natursten sætter et særligt præg på motiverne 403 og 404.

Vælg ud fra 3 natursten tropical-grøn, multicolor-rød og balmoral-rosso (farve- og strukturafvigelser er naturbetingede).



Tropical-grøn



Multicolor-rød



Balmoral-rosso

Træsorter



1



2

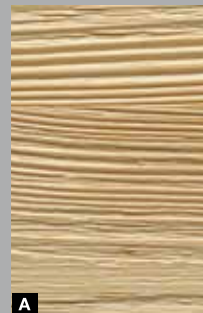

A



B

8 trælasurer

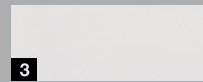

3

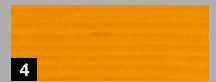

4



5



6

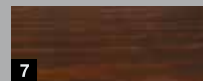

7



8



9



10

- 1 Nordisk gran
- 2 Hemlock
- A Nordisk gran med børstet overflade
- B Hemlock med børstet overflade
- 3 Kalkhvid, laseret eller dækkende
- 4 Fyr
- 5 Teak
- 6 Palisander
- 7 Ibenholt
- 8 Agatgrå
- 9 Grangrøn
- 10 Nordisk rød

► Portmotiv 405, hvid lakering fra bygherrens side, med fløjportsbeslag og pyntegreb

▼ M-profilering med træsektioner i massivt Hemlock-træ



◀ Portmotiv 402 i nordisk gran med separat dør med ens udseende



Individuel udformning

Design selv din træport; for eksempel med dine initialer, dit husnummer eller dit yndlingsmotiv. En tegning kan fungere som udgangspunkt og danner grundlag for din helt personlige garageport. Din unikke garageport vil helt sikkert vække opsigt.

Elegant transparens

Den eksklusive aluminium-rammeport ALR F42 Vitraplan imponerer med en spændende blanding af spejleffekter og klart udsyn. ART 42 / ART 42 Thermo giver mere lys og bedre udluftning i garagen med 13 fyldingsvarianter.



ALR F42 Vitraplan

De fremskudte vinduer i niveau giver porten et særligt klart og yderst elegant udseende. Rammeprofilen er skjult, der er intet, som forstyrrer det samlede udseende.



ART 42 / ART 42 Thermo

Hörmann aluminium-rammeporten med normalprofil **1** eller termisk adskilt profil **2** imponerer med mere lys i garagen eller med bedre udluftning i parkeringshuse.



1

2

ART 42

ART 42 Thermo

Fyldingsvarianter



Dobbeltrude af polycarbonat, klar
Dobbeltrude i kunststof, klar



Dobbeltrude i kunststof, hvid tonet (opal/klar)



Dobbeltrude i kunststof, krystalstruktur

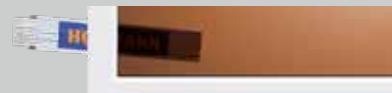

Dobbeltrude i kunststof, brun tonet



Ribbeforstærket acrylrude i flere lag

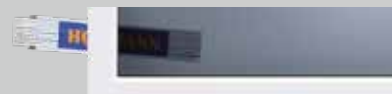

Dobbeltrude i kunststof, grå tonet



PU-sandwich-fylding, glat ■ NYHED



PU-sandwich-fylding, Stucco ■ NYHED



Hulplade af rustfrit stål

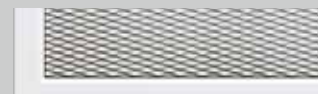

Strækgitter af rustfrit stål



Bølgegitter



Svejsegitter

OVERSIGT LEDHEJSEPORTE AF MASSIVT TRÆ



S-profilering



M-profilering

LTH ledhejseporte af massivt træ

Nordisk gran	8 trælasurer Børstet overflade	8 trælasurer Børstet overflade
Hemlock	8 trælasurer Børstet overflade	8 trælasurer Børstet overflade
Bredde maks. Højde maks.	5000 mm 3000 mm	5000 mm 3000 mm



L-profilering



Fylding

LTH ledhejseporte af massivt træ

Nordisk gran	8 trælasurer Børstet overflade	8 trælasurer
Hemlock	8 trælasurer Børstet overflade	8 trælasurer
Bredde maks. Højde maks.	5000 mm 3000 mm	5000 mm 3000 mm

Vær opmærksom på følgende:

De detaljerede størrelsesområder finder du på side 82.

OVERSIGT ALUMINIUM-RAMMEPORTE

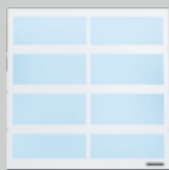

ART 42



ART 42 Thermo

Aluminium-rammeport

Ramme	Trafikhvid RAL 9016 15 udvalgte farver 6 Hörmann farvetoner Matt deluxe RAL efter valg	Trafikhvid RAL 9016 15 udvalgte farver 6 Hörmann farvetoner Matt deluxe RAL efter valg
Fyldinger	13 varianter	13 varianter
Bredde maks.	5500 mm	5500 mm
Højde maks.	3000 mm	3000 mm

Vær opmærksom på følgende:

De detaljerede størrelsesområder finder du på side 82.

Til særlige port- og facadedesigns

Med industri-ledhejseporten ALR F42 integreres garageporten praktisk talt usynligt i husets overordnede design. Industri-ledhejseporten SPU F42 Plus er den optimale løsning til ekstra brede garager og monteringsituationer, hvor der ikke kan monteres en portåbner over porten.



ALR F42 til beklædning i niveau med facaden fra bygherrens side

Design din ledhøjseport med træ, metal, keramik, kunststof eller mange andre materialer efter dine ideer og præferencer.

Porten til facadebeklædning er en Hörmann ALR F42 industri-ledhøjseport med aluminiumrammekonstruktion og PU-sandwichfylding.

Du finder yderligere informationer i planlægningshjælpen på www.hoermann.de. Du kan også få din Hörmann forhandler til at rådgive dig.



SPU F42 Plus til portåbninger indtil 7000 mm bredde og specielle monteringsituationer

Til garageporte med M- og L-profilering over 6000 mm bredde er **SPU F42 Plus med den kraftige portåbner**

SupraMatic 3 HT 1 et førsteklasses valg. Den skinneførte portåbner er kendetegnet ved at have funktioner som fx blød start og blødt stop, indstillelig ventilationsåbning og automatisk portaflåsning. Hvis en

portåbnermontering med motorstang ikke er mulig i midten af garagen, anbefaler vi **SPU F42 Plus med akselmotoren WA 300 S4 2** til montering i siden. Der er ikke brug for en ekstra overligger til denne motor. Andre fordele er kraftbegrænsningen som standard, blød start og blødt stop, meget høj sikkerhed og et roligt portløb.



1 Portåbner SupraMatic 3 HT



2 Akselmotor WA 300 S4



Du kan finde yderligere informationer i brochuren om industri-ledhøjseporte

Nem betjening med optimal sikkerhed



Hörmann prioriterer sikkerheden ved betjeningen af garageportene helt i top. Også her sætter Hörmann standarder med innovative løsninger. Det er de mange Hörmann patenter gode beviser på. Hörmann ledhøjseporte er allerede nu – alene og kombineret med portåbnere – afprøvet og certificeret efter de høje sikkerhedskrav i den europæiske standard 13241. En ledhøjseport kan næppe være mere sikker.

Det giver dig og din familie sikkerhed i hverdagen.

Det kan betale sig at sammenligne!





1

Hörmann patent

1 Trækfjederteknik med fjeder-i-fjeder-system

Dobbelte trækfjedre og dobbelte trækwirer i hver side sikrer portbladet mod at styrte ned. På grund af det patenterede fjeder-i-fjeder-system slynges en ødelagt fjeder ikke væk, og der er ingen fare for personskader. Ledhejseporte indtil 4000 mm bredde og 2625 mm højde er som standard udstyret med den afprøvede trækfjederteknik*.



2

Hörmann patent

2 Torsionsfjeder-teknik med integreret fjederbrudssikring

Torsionsfjedrene i begge sider udmærker sig ved den patenterede fjederbrudssikring. De standser straks porten, så portbladet ikke falder ned. Større porte og porte med integreret gangdør eller sektioner i massivt træ leveres med torsionsfjeder-teknik.



3

Hörmann patent

3 Sikker portkørsel i sikkerhedskøreskinner

Patenterede, indstillelige køreruller, stabile rulleholdere og sikkerhedskøreskinner forhindrer, at porten afspores. Portbladet er parkeret sikkert under loftet.

4 Fingerklemsikring ud- og indvendig samt ved hængslerne

Pga. sektionernes enestående form er der ingen risiko for at få fingrene i klemme. Hverken mellem sektionerne eller ved hængslerne.



4

5 Beskyttelse mod indgreb i sidekarmene

Hos Hörmann er karmene lukket fuldstændigt i siderne. Det er praktisk talt ikke muligt at stikke fingre eller hænder ind mellem portblad og karm!



5

* Detaljerede informationer om størrelsesområdet kan findes på side 82.

Flot udseende indefra

Premium-udførelsen for portene LPU 42, LPU 67 Thermo, ART 42 og ART 42 Thermo imponerer med det flotte udseende indefra. Beslagene, karmene, køreskinnerne og forbindelsesskinnerne er designet til at matche indersiden af sektionerne. Endvidere sørger tandem-kørerullerne for et meget skånsomt og roligt portløb.



Standardudførelse (fig. LPU 67 Thermo)
Forzinkede beslag, karm, køreskinner og forbindelsesskinne



Premium-udførelse (fig. LPU 67 Thermo)
Beslag, karme, køreskinner og forbindelsesskinne i gråhvid RAL 9002* samt tandem-køreruller

* Fjederteknik inkl. holder, fjederbrudssikring, wiretromle og forzinket køreskinne

For mere sikkerhed

Indbrudstyve prøver ofte at komme ind gennem døre og vinduer, men derudover forsøger de sig også gennem garageporten, for derved at komme ind i huset eller for at stjæle genstande fra garagen. Som standard leveres garage-ledhejseporten LPU 67 Thermo og som tilvalg ved LPU 42, med certificeret RC 2-sikkerhedsudstyr.



Du kan finde yderligere informationer på www.k-einbruch.de

Æstetisk, diskret, sikker

Manuel oplåsning

Hvis din garage ikke har en ekstra indgang, kan du i nødstilfælde åbne dine automatisk betjente garageporte LPU 42, LTE 42 og LTH 42 udefra med et flot greb eller en diskret nødudkoblingslås som ekstraudstyr.

Portgreb

Portgrebene fra Hörmann er kendetegnet ved en moderne form med en tidløs karakter. Materialevalget er ikke kun afhængig af din personlige smag. Greb i rustfrit stål udmærker sig ved at have en robust og modstandsdygtig overflade.

Låsen kan integreres i huslåsesystemet.

Manuelt betjente porte med greb låses med en indbrudshæmmende snaplås **5**. En stabil, selvlukkende snaplås griber om en massiv stålbolt ved sidekarmen.

Nødudkobling

Hvis du ikke ønsker at have et greb på din automatisk betjente ledhejseport, anbefaler vi nødudkoblingslåsen til garager uden anden indgang **6**. Den diskrete runde cylinder (kan ikke integreres i huslåsesystemet) låser garageporten op, så den uden problemer kan åbnes i nødstilfælde.

Ved automatiske ledhejseporte med greb aktiveres nødudkoblingen med portgrebet. Porten låses op med et bowdentræk på indersiden.



1



2



3



4



5



6

- 1** Sort kunststof
- 2** Støbt aluminium hvid, svarende til RAL 9016
- 3** Børstet rustfrit stål
- 4** Støbt aluminium brun, svarende til RAL 8028
- 5** Snaplås
- 6** Nødudkoblingslås

Til ledhejseporte LPU 42, LTE 42 og LTH 42

Vær opmærksom på følgende:

58 Alle farveangivelser svarer til den pågældende RAL-farve.

Mere lys, lavere strømforbrug

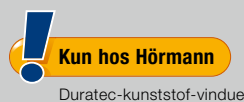

Afhængig af portmodellen kan du vælge mellem forskellige vinduestyper med klare eller strukturerede ruder. De klare kunststofvinduer leverer Hörmann som standard med DURATEC-ruder. De har følgende egenskaber:

- Ekstrem ridsefaste
- Altid klart udsyn
- Bedre varmeisolering

Din Hörmann-forhandler rådgiver dig gerne om de talrige vinduesmuligheder. Ved Decograin-overfladen leveres vinduesrammerne i en farvetone, som passer til designet.

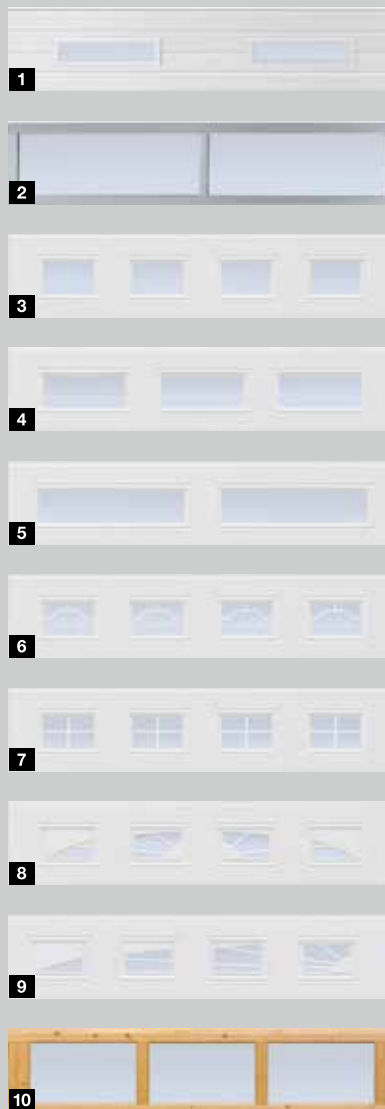

Dobbeltrude i kunststof, klar

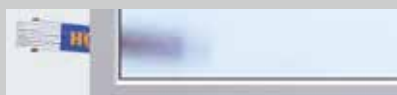

Dobbeltrude i kunststof, krystalstruktur

- | | |
|---|--|
| 1 Vindue type D ¹⁾ | 2 Aluminium-vinduessektioner ²⁾ |
| 3 Klassisk vindue S0 ¹⁾ | 4 Klassisk vindue M0 ¹⁾ |
| 5 Klassisk vindue L0 ¹⁾ | 6 Klassisk vindue S1 |
| 7 Klassisk vindue S2 | 8 Sunrise-vindue S10 ³⁾ |
| 9 Sunrise vindue S60 ⁴⁾ (billedet viser venstre halvdel af porten) | 10 V fyldingsvindue V0 |

Vinduerne (1 til 8, 10) svarer til en portbredde på 2500 mm

¹⁾ Individuel placering af vinduerne er mulig

²⁾ Sprosser er mulige

³⁾ Portbredde fra 2130 – 2750 mm

⁴⁾ Portbredde fra 4751 – 5500 mm

Vær opmærksom på følgende:

Det er muligt at få ruder i de nederste sektioner, efter en teknisk afklaring.

Den nemme adgang til garagen

Med en gangdør har du hurtig adgang til alt, hvad der står i garagen, fx haveredskaber, cykler og trillebøره. Den frie åbningsbredde på 830 eller 1140 mm gør det også nemt at passere med brede redskaber eller køretøjer med to hjul. Kun hos Hörmann: Gangdørens tærskel i rustfrit stål er blot 10 mm høj i midten og 5 mm høj i siderne. Den er altså nem at køre hen over med cyklen, og risikoen for at snuble er minimal.

Den øverste sektion er forsynet med en gennemgående tætning, også ved døren.

■ **NYHED:** Porte med gangdør leveres også med RC 2-sikkerhedsudstyret. Du kan finde yderligere informationer på side 57.

Vær opmærksom på følgende:

Gangdøre uden tærskel kan kun leveres til ledhøjseporten LPU 42 op til en portbredde på 5 m.

Aluminium-dørrammen er som standard elokseret i naturfarve. Efter ønske kan den også leveres lakeret i alle RAL-farver. Til gangdøre med overfladerne Planar, Decograin og Duragrain får du efter ønske rammen med en lakering, som er tilpasset mønsteret. Rammen kan leveres i alle RAL-farver – også afvigende fra portfarven.

Ved kombinerede fyldingsporte med og uden indbygget gangdør i samme portbredde, vil inddelingen af fyldingerne i nogle tilfælde ikke se helt ens ud.

Manuelt betjente porte med gangdør har ikke noget udvendigt portgreb. De låses indefra.





1 Dørpumpe, foroven

Gangdøre leveres som standard med dørpumpe med glideskinne, inkl. integreret åbningsbegrænser og holdeenhed (fig. foroven). En integreret dørpumpe inkl. holdeenhed kan leveres som ekstraudstyr. Den giver optimal beskyttelse og ser flot ud (se fig. forneden).



2 Multiaflåsning som ekstraudstyr

Gangdøren fastholdes i hele dørhøjden med en bolt og krogrigel i hver sektion. Fordelen er bedre stabilitet og en højere indbrudshæmmende funktion.



3 Stabil fastholdelse af døren

Forhindrer, at dørløjen synker ned og slår sig.



4 Skjulte hængsler

Gangdøren leveres som standard med skjulte hængsler for at sikre et ensartet udseende.



Fotocelle som ekstraudstyr

Med den medløbende fotocelle VL 2 standser porten uden berøring. Dermed forøges sikkerheden for porten med gangdør uden tærskel.



Separate garagedøre NT 60

Dørene leveres monteringsklar med profilcylinder-indstikslås, runde greb med ovale rosetter og hængsler, der kan justeres 3-dimensionelt. Fløjrammen leveres i en smal (profiltype 1) eller bred (profiltype 2) udførelse. Rammen består af vejrfaste aluminiumsprofiler (dybde 60 mm) og har tætning hele vejen rundt. 2-fløjede separate døre kan også leveres med asymmetrisk inddeling, dvs. med ulige dørløjsbredder.

Separat garagedør NT 60	1-fløjet	2-fløjet
Aluminium-standardkarm	●	●
Smal fløjramme (profiltype 1)	●	–
Bred fløjramme (profiltype 2)	●	●
Luftgennemtrængelighed	Klasse 2*	–
Modstandsdygtighed over for vindbelastning	C3/B3*	–
Varmeisolering U-værdi i W/(m ² ·K)	2,7	2,9

* Testet for dør med bred fløjramme (profiltype 2)

● = Udstyrsmuligheder



1-fløjet NT 60 med smal fløjramme (profiltype 1)

1-fløjet NT 60 med bred fløjramme (profiltype 2)



2-fløjet NT 60 med bred fløjramme (profiltype 2)

Isoleret udførelse NT80

De separate garagedøre TopComfort NT80 imponerer med aluminium-profilsystem med brudt kuldebro, karm og tærskel samt en dybde på 80 mm.



Separate garagedøre TopComfort NT80 med brudt kuldebro



1

1 Håndgrebssæt

Leveres som standard med håndgreb på begge sider eller efter ønske med forskellige greb i alle materialevarianter (ill. greb i rustfrit stål). Din Hörmann-forhandler rådgiver dig gerne.



2

2 Skjulte hængsler

Den 1- og 2-fløjede separate dør i udførelsen med aluminium-standardkarm ser elegant ud med de nye skjulte hængsler.



3

4 Ens udseende

Til separate døre Decograin leveres rammen, karmen og døren med samme overflade, så der opstår et harmonisk udseende. Sektionernes inderside leveres generelt i gråhvid, RAL 9002.



4

5 Indbrudshæmmende

Som ekstraudstyr leveres de separate døre NT 60 med bred fløjramme (profiltype 2) med et RC 2-sikkerhedsudstyr med 3-dobbelt-låseanordning (falle, låserigel, 2 lukkehager) og sikkerhedsroset.



5



Den kontrollerede indbrudsbeskyttelse på vores separate døre med 3-dobbelt lås anbefales også af politiet.



Universaldør MZ Thermo

Hvis du lægger særlig vægt på god varmeisolering og vil reducere risikoen for kondensvand på indersiden, er den udvendige dør MZ Thermo med brudt kuldebro det bedste valg. Isoleringsevnen er meget god: 1,2 W/(m²·K). Der kan også leveres en RC 2-udførelse (KSI Thermo) som ekstraudstyr.



Yderligere informationer kan findes i brochuren Ståldøre.

For nem adgang til garagen

Ved den nye 2-fløjede sidehængte port kan du åbne begge fløje eller kun den ene fløj for f.eks. at hente din cykel i garagen.

Ved at udstyre den sidehængte port med en ProMatic 4- eller SupraMatic 4-portåbner kan du opnå den maksimale komfort.

De varmeisolerede 42 mm kraftige sektioner giver god isolering og leveres i alle overflader.





1 Fløjopdeling efter ønske

Design din sidehængte port efter dine behov. Portfløene kan du få opdelt både symmetrisk og asymmetrisk. Den symmetriske opdeling med samme brede portfløje giver porten et harmonisk udseende. Ved den asymmetriske opdeling får du gangfløjen i en bredde på 870 mm, som giver nem persongennemgang til garagen. Den stående fløjs bredde beregnes ud fra portens samlede bredde. Gangfløjens position kan vælges på venstre eller højre side af porten. Tre stabile bånd pr. portfløj (et bånd med sikring) sørger endvidere for portbetjeningen.



2 60 mm kraftige aluminium-rammeprofiler

Rammeprofilen tætner med en 3-sidet dobbelt anlags-tætning og dobbelt læbepakning i tærskelområdet. Portfyldingen af 42 mm kraftige sektioner leveres i motiverne S-profilering, M-profilering, L-profilering, D-profilering og T-profilering samt i alle farver og design. Den glatte aluminium-rammeprofil leveres i sektionens farve eller for Decograin- og Duragrain-fyldinger i en farvetone, der er tilpasset designet.



3 Sikkert låsesystem

For at opnå sikker lukning af porten er gangfløjen som standard udstyret med et aluminium-dørhåndtag og en lås med profilcylinder. Den stående fløj låses sikkert med en port-låserigle. For at fiksere fløjene i åben stilling kan gangfløjen og den stående fløj udstyres med ekstra dørholdere ved bunden. Særligt praktisk er en dørholder med bremse- og isoleringsfunktion, som monteres på fløjens overkant. Den forhindrer endvidere, at fløjen går op og i og kan låses i alle positioner.



4 Komfortable portåbnersystemer*

Den motoraktiverede udførelse er formonteret med et portfløjbeslag inkl. afdækning til portåbnerne ProMatic 4 eller SupraMatic 4. **Endvidere imponerer porten med skjulte hængsler, som giver den et elegant udseende,** og den har ligeledes finger- eller indgrebsbeskyttelse **5**, som øger sikkerheden.

* Kun muligt ved symmetrisk deling

Fremragende ydeevne



Når garagen og huset er forbundet direkte med hinanden, kan det altid anbefales at vælge en garageport med god isolering. ThermoFrame-karntilslutningen forbedrer de i forvejen gode varmeisolerende egenskaber i de isolerede Hörmann ledhejseporte til garager.

Dermed sparer du energiudgifter.



Forbedret varmeisolering med ThermoFrame



Kunststofprofilen er nem at montere sammen med portkarmen, som sørger for en brudt kuldebro mellem karmen og murværket og forbedring af varmeisoleringen med op til 15 %*. Derudover reducerer ekstra tætningslæber på begge sider og foroven tabet af varmeenergi fra garagens indre. Du kan få ThermoFrame-karntilslutningen som ekstraudstyr til alle Hörmann garage-ledhejseporte.

* På en isoleret LPU 42-ledhejseport til garager i størrelsen: 5000 x 2250 mm

Varmeisolering

De tykke, varmeisolerede sandwichsektioner isolerer lige så godt som en murstensvæg. Energitalet er derfor lavt i garagen, og du sparer penge.



Lydisolering

På grund af LPU-sektionernes fremragende lydisolering reduceres larm fra gaden (ca. 80 dB(A)) til et moderat lydniveau (ca. 55 dB(A)). Dermed kan du bruge din garage som arbejdsplads eller festlokale.



Vindbelastning

LPU-portsektionerne er så stabile, at din port også kan modstå vindstyrker op til 120 km/t, det vil sige vindstød af orkanstyrke. Dermed er garagen og alle genstande inde i garagen godt beskyttet.



Tæthed

Din garage er beskyttet mod storm- og regnvejr. På grund af de omsluttende tætninger mellem portbladet og karmen samt tætningerne mellem sektionerne trænger der næsten ingen regn ind, når porten er lukket.



Ydeevne iht. den europæiske standard 13241

Portmodel	Varmeisolering		Lydisolering	Vind-belastning ⁶⁾	Tæthed		
	Sektion	Indbygget port uden ThermoFrame			Indbygget port med ThermoFrame	Luft	Vand
LPU 67 Thermo	U = 0,33 W/(m ² ·K)	U = 1,0 W/(m ² ·K) ¹⁾	U = 0,88 W/(m ² ·K) ¹⁾	R = ca. 25 dB	Klasse 3	Klasse 3 ⁵⁾	Klasse 3 ⁴⁾
LPU 42	U = 0,5 W/(m ² ·K)	U = 1,4 W/(m ² ·K) ¹⁾	U = 1,2 W/(m ² ·K) ¹⁾	R = ca. 25 dB	Klasse 3	Klasse 3 ⁵⁾	Klasse 3 ⁴⁾
LTE 42		U = 6,5 W/(m ² ·K) ¹⁾		R = ca. 20 dB	Klasse 2	Klasse 0 ³⁾	Klasse 0 ³⁾
ART 42		U = 4,0 W/(m ² ·K) ¹⁾	U = 3,8 W/(m ² ·K) ¹⁾	R = ca. 20 dB	Klasse 2	Klasse 3	Klasse 3
ART 42 Thermo		U = 3,4 W/(m ² ·K) ²⁾	U = 3,2 W/(m ² ·K) ²⁾	R = ca. 20 dB	Klasse 2	Klasse 3	Klasse 3
LTH			U = 3,0 W/(m ² ·K) ¹⁾		Klasse 3	Klasse 0 ³⁾	Klasse 0 ³⁾
DFT 42		U = 2,9 W/(m ² ·K) ⁷⁾			Klasse 3	Klasse 2	Klasse 1

¹⁾ U-værdierne gælder for indbyggede porte uden vinduer med størrelsen 5000 × 2250 mm

²⁾ U-værdierne gælder for indbyggede porte med dobbeltruder i kunststof (S2), 26 mm i størrelsen 5000 × 2250 mm

³⁾ Porte med ventilationsriller, på forespørgsel klasse 2 – 3

⁴⁾ Indtil 70 Pa vandtryk

⁵⁾ Gyldig til fylding og L-profilering (LPU 42-porte med S-, M-, D- eller T-profilering samt med gangdør: Klasse 2)

⁶⁾ Højere vindbelastnings-klasser på forespørgsel

⁷⁾ U-værdierne gælder for indbyggede porte uden vinduer med størrelsen 2200 × 2180 mm

Hurtig portåbning, øget komfort, smarte funktioner

Hörmann garageportåbnere er perfekt tilpassede til din Hörmann ledhejseport.

Frakoblingsautomatikken som standard stopper porten sikkert og pålideligt, i tilfælde af forhindringer. Med blød start og blødt stop åbner og lukker porten støjsvagt og uden ryk.

Med vores elegante håndsendere kan du uden problemer åbne porten, mens du sidder i bilen.

Eller aktivér porten med stationære betjeningspaneler som f.eks. Trådløst kodetastatur eller trådløs fingerscanner.



Du finder yderligere informationer i brochuren om port- og lågeåbnere.



SupraMatic 4

Superhurtig portåbning og smarte ekstrafunktioner

- 75 % højere åbningshastighed* på op til 25 cm/s**
- Smart betjening med BlueSecur-app
- Komfortabel udluftning af garager
- Op til 3 gange eller 5 gange*** lysere LED-belysning
- Nem programmering med dobbelt 7-segmentdisplay
- Afskærmning af høj kvalitet i rustfrit stål
- Tilslutning til Smart Home-systemer med standard HCP-interface
- Lavt strømforbrug på standby på under 1 watt



BiSecur

Håndsender HSE 4 BS med 4 betjeningsknapper som standard, mat sort med forkromede kapper

Hörmann BlueSecur

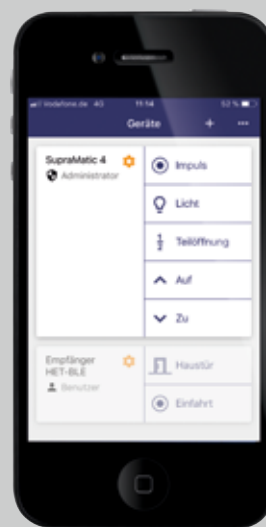

Bluetooth-modtager til smartphone-betjening via Hörmann BlueSecur-app som standard

Garageportåbner	SupraMatic E	SupraMatic P
Bluetoothmodtager	Integreret, kan tændes og slukkes	Integreret, kan tændes og slukkes
HCP-bus-tilslutning	Integreret	Integreret
Cykler pr. dag / time	25 / 10	50 / 10
Træk- og trykkraft	650 N	750 N
Topkraft	800 N	1000 N
Åbningshastighed maks.	25 cm/s**	25 cm/s**
Belysning	20 LED	30 LED-løbelys
Portbredde maks.	5500 mm	6000 mm
Portareal maks.	13,75 m ²	15 m ²

* Sammenlignet med ProMatic serie 3

** Ved ledhejsporten til garager SupraMatic E op til 7,5 m² portbladsareal, ved SupraMatic P op til 9 m² portbladsareal, ved større portarealer op til maks. 22 cm/s

*** 3 gange lysere ved SupraMatic E eller 5 gange lysere ved SupraMatic P sammenlignet med ProMatic serie 3

ProMatic 4

Premiumkvalitet til attraktiv pris

- 40 % højere åbningshastighed* på op til 20 cm/s
- Komfortabel udluftning af garager
- Op til 2 gange* lysere LED-belysning
- Tilslutning til Smart Home-systemer med standard HCP-interface
- Lavt strømforbrug på standby på under 1 watt



BiSecur

Håndsender HSE 4 BS med 4 betjeningsknapper som standard, mat sort med kunststofkapper

ProMatic 2 Akku til garager uden strømtilslutning



ProMatic 2 Akku med solcellemodul

Garageportåbner	ProMatic 4	ProMatic 2 Akku
Bluetoothmodtager	Som ekstraudstyr (HET-BLE)	
HCP-bus-tilslutning	Integreret	Integreret
Cykluser pr. dag / time	25 / 10	5 / 2
Træk- og trykkraft	600 N	350 N
Topkraft	750 N	400 N
Åbningshastighed maks.	20 cm/s	13 cm/s
Belysning	10 LED	1 LED-lampe
Portbredde maks.	5000 mm	3000 mm
Portareal maks.	11,25 m ²	8 m ²



Håndsender HS 5 BS

4 knapfunktioner plus forespørgselsknap,

- 1 Højglansoverflade sort eller hvid
- 2 Matsort overflade

Håndsender HS 4 BS

4 knapfunktioner

- 3 Matsort overflade

Håndsender HS 1 BS

1 knapfunktion

- 4 Matsort overflade



Håndsender HSE 1 BS

1 knapfunktion, inkl. øje til nøglering

- 5 Matsort overflade

Håndsender HSE 4 BS

4 knapfunktioner, inkl. øje til nøglering

- 6 Matsort overflade med forkromede kapper eller kunststofkapper
- 2 knapfunktioner, inkl. øje til nøglering



- 7 Højglansoverflade med forkromede knapper i farverne:

Sort, Hvid, Antracitgrå, Frozen Grey, Classic Grey, Carbon, Sølv ■ **NYHED** fra efteråret 2020

(Fig. fra venstre)

8 Håndsender HSD 2-A BS

Alu-look, 2 knapfunktioner, kan også bruges som nøglering

9 Håndsender HSP 4 BS

4 knapfunktioner, med sendespærre, inkl. nøglering

10 Håndsender HSZ 1 BS

1 knapfunktion, til indsætning i cigarettænderen i bilen





Trådløst kodetastatur FCT 3 BS

Til 3 funktioner, med belyste knapper. Indbygning i og på væg muligt. Plastkabinet i lysegrå RAL 7040 (leveres også med 10 funktioner og klapdæksel, lakeret i hvidaluminium RAL 9006)



Transpondertastatur TTR 1000-1

Til 1 funktion, til 1000 nøgler, der kan indlæres, 1 nøgle og 1 kort i leveringsomfanget (yderligere efter ønske). Zinktryk-kabinet i hvidaluminium RAL 9006



Trådløs fingerscanner FFL 25 BS

Til 2 funktioner, op til 25 fingeraftryk, med klapdæksel. Indbygning i og på væg muligt. Plastkabinet lakeret i hvidaluminium RAL 9006



Kodetastatur CTP 3-1

Til 3 funktioner, med belyst skrift og berøringsfølsom sort touch-overflade. Zinktryk-kabinet i hvidaluminium RAL 9006



Indvendig trådløs trykkontakt FIT 5 BS

4 knapfunktioner plus forespørgselsknap. Plastkabinet i renhvid RAL 9010



Kodetastatur CTV 3-1

Til 3 funktioner, med særlig robust metaltastatur. Zinktryk-kabinet i hvidaluminium RAL 9006 med afdækning af rustfrit stål



Indvendig trådløs trykkontakt FIT 2-1 BS

Til 2 funktioner, tilslutningsmulighed for maks. 2 betjeningslementer via kabel, f.eks. Nøgleknap. Kunststofkabinet i renhvid RAL 9010



Fingerscanner FL 150

Til 2 funktioner, styring ved hjælp af fingeraftryk. Op til 150 fingeraftryk kan gemmes. Zinktryk-kabinet i hvidaluminium RAL 9006 med afdækning af rustfrit stål



Indvendig trykkontakt IT 1b-1

Stor belyst knap til komfortabel åbning af porten. Plastkabinet i renhvid RAL 9010



Nøglekontakt

- 1 STUP 50
- 2 STAP 50

Til indbygning i væg eller montering på væg, inklusiv 3 nøgler. Zinktryk-kabinet i hvidaluminium RAL 9006 med afdækning af rustfrit stål

Du finder yderligere betjeningslementer i vores brochure »garageport- og lågeåbnere«

Optimal udluftning af garagen beskytter mod dannelse af skimmel

Regelmæssig udluftning af garagen er især vigtigt for varmeisolerede garageporte. Den øverste sektion vippes ind (ekstraudstyr), så snavs, små dyr eller løv ikke kan komme ind i garagen. Til energieffektiv udluftning anbefaler vi også en klimasensor, som automatisk regulerer udluftningen.





1

Ventilationsåbning ved den øverste sektion 1

Med et udluftningsbeslagsæt som ekstraudstyr åbnes kun portens øverste sektion til ventilation af garagen. Portens nederste sektion bliver ved med at være lukket ved gulvet og forhindrer, at små dyr eller løv kan komme ind i garagen. Ved porte med portåbner* indstilles »ventilationen« via portåbnerfunktionen. Udluftningsbeslagsættet leveres som ekstraudstyr til alle ledhejseporte til garager LPU 67 Thermo* og LPU 42* med portåbner og kan eftermonteres ved alle ledhejseporte til garager LPU 42* med portåbner SupraMatic eller ProMatic (fra produktionsår 2012).

Klimasensor HKS1 til automatisk udluftning af garager 2

Klimasensoren** overvåger luftfugtigheden i garagen og regulerer udluftningen. Ved for høj luftfugtighed åbnes porten automatisk via portåbnerfunktionen »ventilation« og lukkes derefter automatisk igen ved reguleret luftfugtighed***.

For at opnå optimal drift kan temperaturområdet, hvor porten ikke åbnes (f.eks. ved frostfare i garagen), driftstiderne (f.eks. nattefrakobling) og åbningstiderne (f.eks. maks. 2 timer pr. ventilation) indstilles.

Den udvendige sensor HKSA 3, som er ekstraudstyr, måler endvidere den udendørs luftfugtighed og forhindrer åbning af porten, hvis luftfugtigheden er højere udenfor. For hurtig og effektiv ventilation kan der endvidere installeres en ventilationsblæser fra bygherrens side.



2



3

* Kun N-, L-, Z-beslag, ikke mulig ved gangdørsporte

** Kan leveres til portåbnerne SupraMatic 4 (fra 10.2019), SupraMatic 3 (fra 07.2013, Index C), ProMatic 4 (fra 10.2019) og WA 300 S4 (fra 01.2014, indeks D)

*** Ved porte uden ventilationsåbning kræves en fotocelle, hvis porten befinder sig i ventilationsstillingen med kanten 30 mm eller mere over gulvet



Se kortfilmen »Automatisk udluftning af garager« på: www.hoermann.dk/videoer

Fra gammel til ny

En skønne dag skal garageporten udskiftes. Hos Hörmann kan du finde den passende og optisk flotteste løsning til enhver monteringsituation. Med de økonomiske standardstørrelser, som især egner sig til modernisering, kan du både spare penge og hurtigere få en helt ny ledhejseport. Din Hörmann forhandler tilbyder dig en samlet pakke, som gør alting nemmere:

- Kvalificeret rådgivning
- Opmålingsskema på hjemmesiden
- Korrekt montering
- Miljøvenlig bortskaffelse af den gamle port



Du kan finde Hörmann-forhandleren i dit område via forhandlersøgningen under www.hoermann.dk





HÖRMANN
Tore • Türen • Zargen • Antriebe

GT JA 19

Standardmontering **1**

I det ideelle tilfælde har garagen min. 100 mm overhøjde (min. 115 mm ved porte med portåbner) og 90 mm plads til siden. Så kan karmen skrues direkte fast på væggen bag åbningen. Hörmann ledhejseporte leveres med alle nødvendige monteringsmaterialer til denne monteringssituation.



Specialforankring til fastgørelse af karmen i siden

Med specialforankringen som ekstraudstyr, er det muligt at fastgøre ledhejseportens karm til garagens sidevæg. Ujævnheder i væggen kan nemt udlignes, og lysningen beskadiges ikke.

2 Montering indtil 35 mm vægafstand

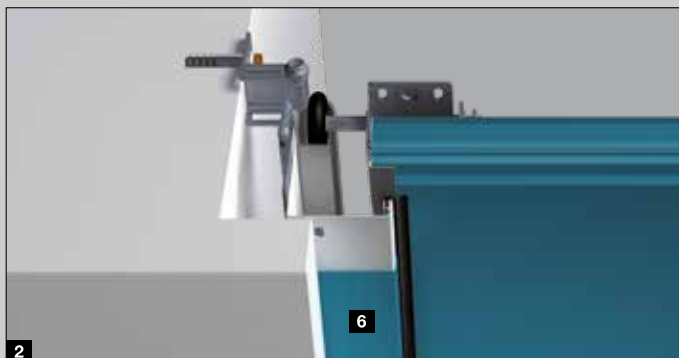

3 Montering med varmeisoleringsystem



4 Montering ved skrå og ujævn sidevæg

5 Montering ved ikke-bærende facader (murværk eller varmeisolerings) med min. 90 mm / maks. 125 mm anslag i siden

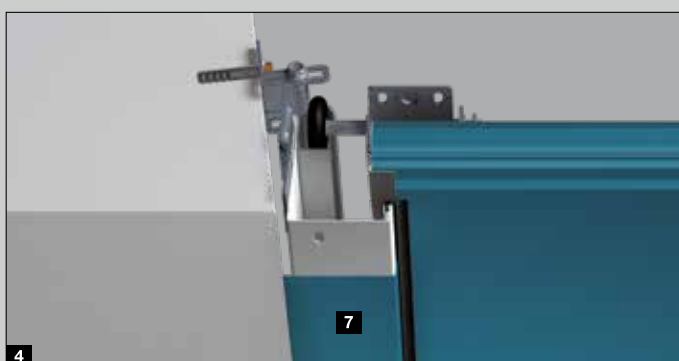

Karmbeklædning i portens farve

Hörmann leverer som standard sidekarmene i overfladen hvid Woodgrain. Med en karmbeklædning, som ekstraudstyr, med samme overflade og farve eller samme design som portsektionerne, bliver porten endnu flottere. Så kan du glæde dig over, at portsektionerne og karmen har samme flotte udseende. Til Duragrain-porte leverer vi som ekstraudstyr karmbeklædningen i en farvetone, der er tilpasset designet eller efter ønske i RAL efter eget valg. To forskellige bredder gør det muligt at skjule sidekarmen i forskellige monteringssituationer. Med klæbepads som standard er den 55 mm brede karmbeklædning let at montere.

6 55 mm bred karmbeklædning til montering bag åbningen, med lidt anslag i siden (< 90 mm)



7 90 mm bred karmbeklædning til montering i åbningen uden sideplads

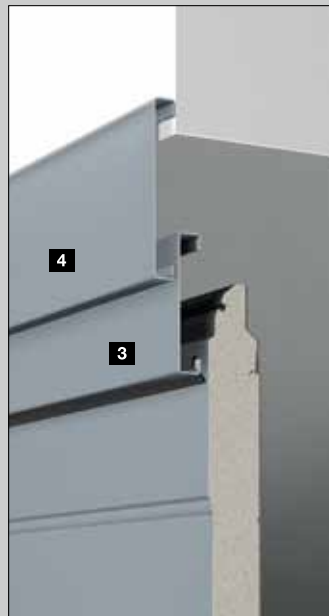

Overpartier **1**

Ved større afstand mellem sidevæggen eller loftet og portens karm, lukkes spalten med afdækninger på portsektionerne. Derved opstår et samlet harmonisk indtryk, da portmotivet fortsætter hen over karmen. Til alle portmotiver leveres overpartierne i samme overflade og farve eller samme design som portsektionerne samt med designelementer.

Karmsæt til overligger og sidevæg

Til en fordelagtig pris, kan der monteres en port i standard- eller moderniseringsstørrelse i lysningen. Den resterende spalte mellem overliggeren og den øverste portlamel eller sidevæg og sidekarm (maks. 35 mm) tildækkes ved montering i lysningen **2** eller i 125 mm bredde ved montering af lysningen **4** ved hjælp af det ekstra blændrammesæt i 95 mm. Sættet består af afdækninger med portsektionernes overflade og farve eller mønster, endekapper og monteringsmateriale. Til Duragrain-porte leverer vi karmsættet i en farvetone, der er tilpasset designet eller i RAL efter eget valg.

Overpartiet **3** leveres ved porte med overfladerne Woodgrain, Sandgrain, Silkgrain og Decograin som standard med samme overflade og farve eller samme design som porten. Ved Duragrain-porte leveres overpartiet som standard i Woodgrain, trafikvid eller som ekstraudstyr i en farvetone, der er tilpasset designet eller i RAL efter eget valg. Med en karmbeklædning som ekstraudstyr **5** (detaljer se side 80) dækkes sidekarmen også.

Overpartier **1**

Overpartierne til standardmontering bag **lysningen leveres som standard med 95 mm** højde. Efter ønske leveres partiet også i 125 mm højde. Til overfladerne Woodgrain, Sandgrain, Silkgrain og Decograin er overpartierne altid i samme overflade og farve eller i portens design og kan dermed også monteres synligt i lysningen. Til Duragrain-porte leveres overpartiet som standard i Woodgrain, trafikhvid. Overpartiet kan dog også leveres i en farvetone, der er tilpasset designet eller i RAL efter eget valg.



Isoleret overparti **2**

Et isoleret overparti med samme udseende som porten og til montering i lysningen dækker spalten mellem loftet og overpartiet. Det kan leveres til alle overflader og farver eller design. Vinduer er også mulige efter en teknisk kontrol. Afdækningen kan også leveres som aluminiumvinduessektion.



Overparti i niveau **3**

På LPU 42-porte er overpartiet i niveau **den elegante løsning, som danner en usynlig overgang** mellem overpartiet og portbladet. Når porten er lukket, lukkes den øverste portsektion **4** i niveau med overpartiet **5**. Den kan leveres til alle portmotiver (fylding på forespørgsel), i alle overflader og farver eller design.



Renoveringspanel-sæt **6**

Forstyrrende spalter og ødelagte kanter på muren ved overliggeren og lysningen kan skjules nemt og perfekt med renoveringspanel-sættet, der leveres som ekstraudstyr. Dermed slipper du for ekstra murer- og pudsarbejde, der ellers tit kan være nødvendigt. Sættet med 3 paneler (med hver især 3 m længde) fås med den samme overflade og eller det samme design som porten. Til Duragrain-porte leverer vi panelerne i en farvetone, der er tilpasset designet eller i RAL efter eget valg.



Du kan finde yderligere informationer under monteringsdataene eller få vejledning hos Hörmann forhandleren.



Sæt karmforing ■ NYHED 1

Kunststofprofilen monteres mellem karmen og murværket. Hvis ydervæggene er fugtige, forhindres overførsel af fugten til karmen, og aktiv rustdannelse forebygges.



Sæt afdækningsskinner 2

Ved afmontering af en gammel vippeport og montering af en ny LPU 42 ledhejseport opstår der ofte besværligt arbejde, hvis anslagsskinnen skal fjernes, eller gulvet skal gøres lige.

Med afdækningsskinnen bortfalder dette arbejde, eftersom ledhejseporten kører foran anslagsskinnen. Sættet består af en udligningsprofil 3 og specielle portbeslag. Ved brug af sættet skal karmen afkortes med 25 mm. Den kan enten bestilles i det ønskede mål eller afkortes af bygherren.



Stormprofil 4

Profilen monteres på gulvet og tætnet portens underkant. Den **forhindrer, at vand, der har samlet sig, kan trænge ind** over hele portbredden. På grund af den lave højde er barrierefri adgang sikret.



Udligningssæt til skrå gulve ■ NYHED

Den **indstillelige bundprofil 5** udligner portbladets underkant indtil en højdeforskel på 20 mm. Sættet **til karmudligning** består af 2,5 mm tykke kunststofplader 6, som lægges under karmfodderne, så de passer helt nøjagtigt.



Du kan finde yderligere informationer under monteringsdataene eller få vejledning hos Hörmann forhandleren.

Lodret snit (med portåbner)

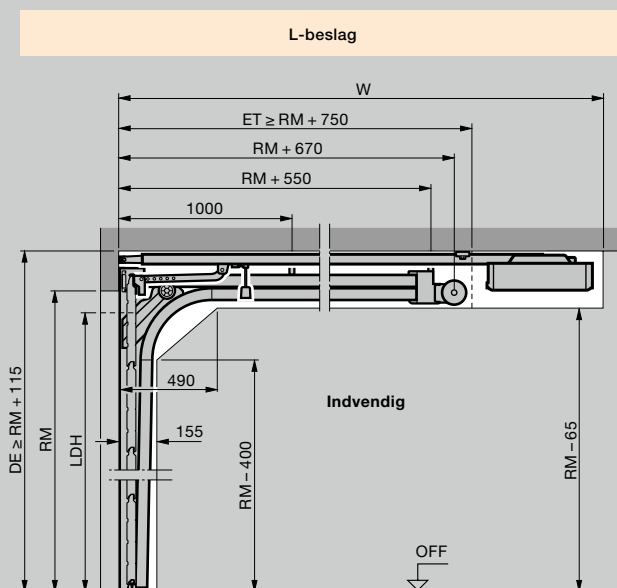
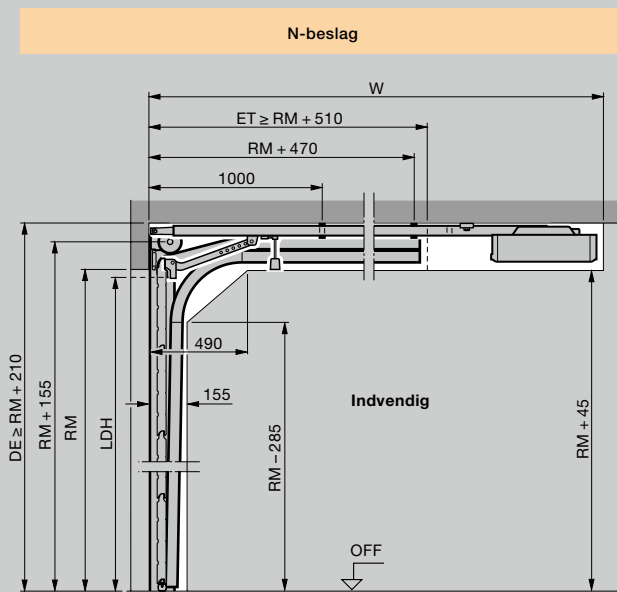
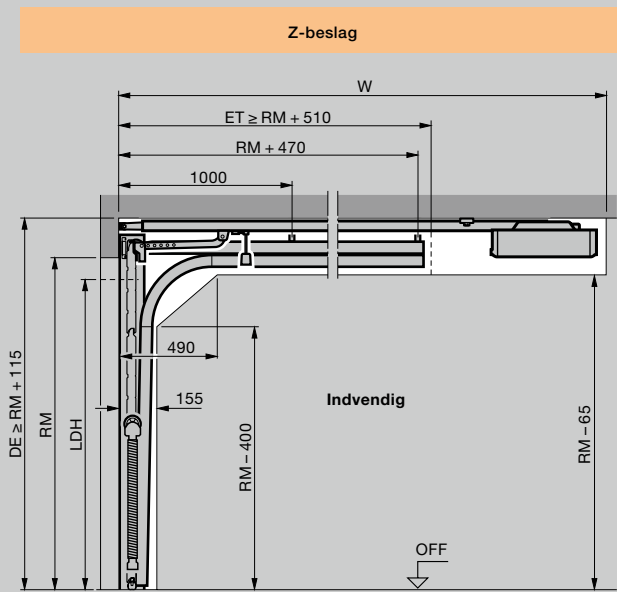

Vandret snit

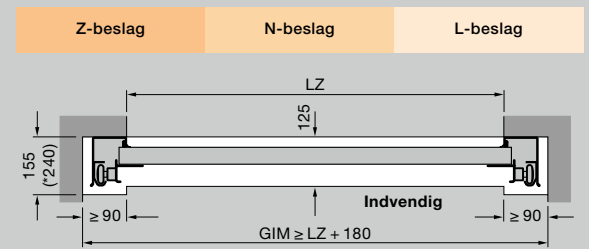

Montering med Z-, N-, L-beslag

Samlet længde åbnere (W)	Z-beslag	N-beslag	L-beslag	
Porte med portåbner				
2125 (K)	3200	3200*	3200	
2250 (K)		3200**		
Porthøjde maks.	2375 (M)	3450	3450*	3450
	2500 (M)		3450**	
	2625 (L)	4125		
	3000 (L)		4125	4125

* Porthøjde maks.: kun til LPU 67 Thermo

** Porthøjde maks. kun til LPU 42, LTE 42

Forklaringer

Køreskinner

- K Kort motorstang
- M Mellemlang motorstang
- L Lang motorstang

Bestillingsmål

- LZ Indvendigt karmsmål
- RM Porthøjde
- DE Loftshøjde
- W Samlet længde med portåbner
- LDH Fri gennemkørselshøjde
- GIM Garagens indvendige mål
- ET Rumdybde
- OFF Overkant færdigt gulv

Bemærk:

På porte med mørke farver, som vender mod solen, skal portåbneren monteres 40 mm højere oppe.

Beslagstyper som lavt-loft-beslag eller højtloft-beslag samt yderligere informationer kan findes i monteringsdataene, eller du kan få vejledning hos din Hörmann forhandler.

Separate døre af stål og massivt træ – vandret snit

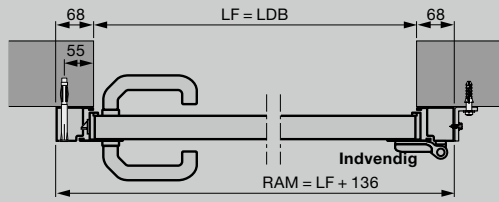

Separat dør med aluminiumstandardkarm, profiltipe 1
Montering bag åbningen

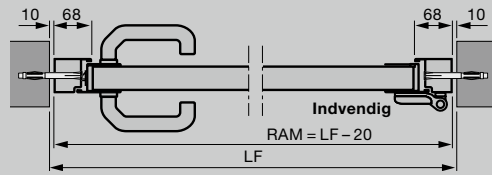

Separat dør med aluminiumstandardkarm, profiltipe 2
Montering i åbningen

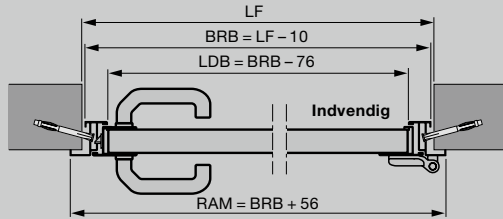

Separat dør med aluminiumhjørnekarm, profiltipe 1 eller 2
Indvendigt anslag

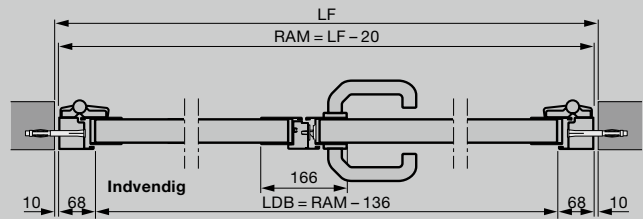

2-fløjet dør med aluminiumstandardkarm, profiltipe 2
Montering i åbningen

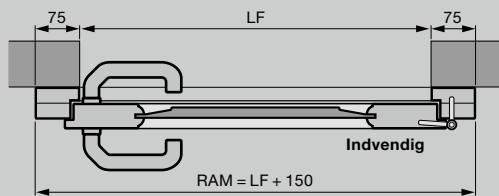

Separat dør i massivt træ
Montering bag åbningen

- 2-fløjet separat dør med asymmetrisk inddeling
- 2-fløjet separat dør, åbner indad og udad

Separate døre af stål og massivt træ – lodret snit

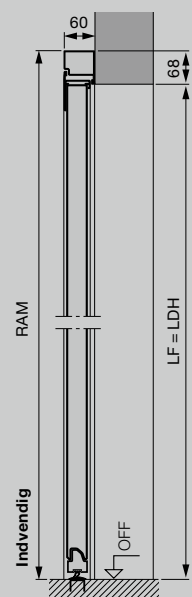

Separat dør med aluminiumstandardkarm, profiltipe 2
Montering bag åbningen



Separat dør med aluminiumstandardkarm, profiltipe 2
Montering i åbningen

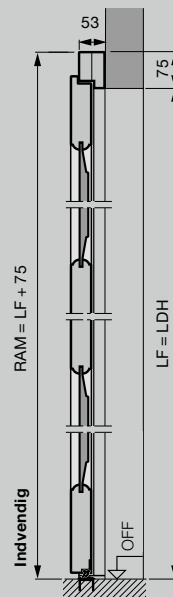

Separat dør i massivt træ
Montering bag åbningen

Separate døre af stål

Profiltipe 1 (montering bag åbningen) med S-, M-, L-profilering, med S-fylding, standardkarm

Lysåbning	Bestillingsmål = RAM	Håndtagshøjde* fra OFF	Portsektionshøjde B
855 – 875 × 1990 – 2000	990 × 2058	955	500
855 – 875 × 2115 – 2125	990 × 2183	1010	531
980 – 1000 × 1990 – 2000	1115 × 2058	955	500
980 – 1000 × 2115 – 2125	1115 × 2183	1010	531

Profiltipe 2 (montering bag åbningen) med S-, M-, L-, D-, T-profilering, med S-fylding, standardkarm

Lysåbning	Bestillingsmål = RAM	Håndtagshøjde* fra OFF	Portsektionshøjde B
855 – 875 × 1990 – 2000	990 × 2058	1050	500
855 – 875 × 2115 – 2125	990 × 2183	1050	531
980 – 1000 × 1990 – 2000	1115 × 2058	1050	500
980 – 1000 × 2115 – 2125	1115 × 2183	1050	531

Profiltipe 2 (montering i åbningen) med S-, M-, L-, D-, T-profilering, standardkarm

Lysåbning	Bestillingsmål = RAM	Håndtagshøjde* fra OFF	Portsektionshøjde B
875 × 2000	855 × 1990	1050	500
875 × 2125	855 × 2115	1050	531
1000 × 2000	980 × 1990	1050	500
1000 × 2125	980 × 2115	1050	531

Profiltipe 1 (kun åbning indad, montering indvendigt anslag) med S-, M-, L-profilering, med S-fylding, hjørnekarm

Bestillingsmål = BRM	Håndtagshøjde* fra OFF	Portsektionshøjde B
875 × 2000	955	500
875 × 2125	1010	531
1000 × 2000	955	500
1000 × 2125	1010	531

Forklaringer

P1 Profiltipe 1 (smal fløjramme)
P2 Profiltipe 2 (bred fløjramme)

LDB Fri gennemgangsbredde
LDH Fri gennemgangshøjde
RAM Udvendigt karmsmål
LF Lysåbning
BRM Justeret mål
BRB Justeret bredde
BRH Justeret højde
OFF Overkant færdigt gulv

Specialstørrelser

1-fløjede separate døre på forespørgsel
2-fløjede separate døre:
1330 – 2500 × 1960 – 2558 mm

* I monteringsdataene finder du håndtagshøjderne ved specialstørrelser.

Separate døre af massivt træ

Bestillingsmål = RAM	Lysåbning	Håndtagshøjde* fra OFF
Montering bag åbningen (S-, M-, L-profilering, fylding)		
1005 × 2190	855 – 875 × 2115 – 2125	1050
1130 × 2190	980 – 1000 × 2115 – 2125	1050
Montering bag åbningen (motiv 401, 403, 404, 405)		
1130 × 2190	980 – 1000 × 2115 – 2125	1050

Mål i mm

Du kan finde yderligere informationer under monteringsdataene eller få vejledning hos Hörmann forhandleren.



HÖRMANN

Oplev kvaliteten fra Hörmann til nyt byggeri og modernisering

Med Hörmann har du mulighed for optimal allround planlægning. Løsninger, som er omhyggeligt tilpasset hinanden, giver dig kvalitetsprodukter med høj funktionalitet til alle områder.

- **Garageporte**

Passer til din personlige arkitekturstil: Vippe- eller ledhejseporte i stål eller træ.

- **Port- og døråbnere**

Nyd komforten og den indbrudshæmmende sikkerhed med Hörmann åbnere til garageporte og låger. Med døråbnerne fra Hörmann kan du også nyde godt af denne komfort i dit hjem.

- **Hoveddøre**

Du finder et passende dørmotiv til ethvert behov og krav i vores omfattende hoveddørsprogram.

- **Ståldøre**

De solide døre til alle områder i huset, fra kælder til tag.



Garageporte og åbnere



Thermo65 / Thermo46 hoveddør



Ståldøre

Hörmann: Kvalitet uden kompromis



Hörmann KG Amshausen, Tyskland



Hörmann KG Antriebstechnik, Tyskland



Hörmann KG Brandis, Tyskland



Hörmann KG Brockhagen, Tyskland



Hörmann KG Dissen, Tyskland



Hörmann KG Eckelhausen, Tyskland



Hörmann KG Freisen, Tyskland



Hörmann KG Ichtershausen, Tyskland



Hörmann KG Werne, Tyskland



Hörmann Alkmaar B.V., Nederlandene



Hörmann Legnica Sp. z o.o., Polen



Hörmann Beijing, Kina



Hörmann Tianjin, Kina



Hörmann LLC, Montgomery IL, USA



Hörmann Flexon LLC, Burgettstown PA, USA



Shakti Hörmann Pvt. Ltd., Indien

Som den eneste producent på det internationale marked leverer Hörmann gruppen alle vigtige komponenter fra samme leverandør. Alt produceres efter den nyeste teknik på højt specialiserede fabrikker. Et net af handels- og servicevirksomheder overalt i Europa og afdelinger i Amerika og Asien gør Hörmann til din stærke, internationale partner i byggekomponenter af høj kvalitet. Kvalitet uden kompromis.

GARAGEPORTE
PORTÅBNERE
INDUSTRIPORTE
LÆSSETEKNIK
DØRE
KARME

Salg • Service • Montage