



Ledhejseporte til garager

NYHED: LPU 67 Thermo – den energibesparende port

HÖRMANN





INDHOLD

- 6 Gode grunde til at vælge Hörmann
- 16 Oversigt over stålledehejseporte
- 20 Oversigt over ledhejseporte i massivt træ
- 22 Oversigt over ståloverflader og træsorter
- 24 Samlet oversigt
- 28 Portmotiver
- 42 Farver
- 48 Manuel oplåsning
- 50 Vinduer
- 52 Gangdøre
- 54 Separate døre
- 56 Modernisering og forskønnelse
- 62 Garageportåbnere
- 66 Tilbehør
- 72 Teknik
- 78 Ydeevner
- 80 Størrelser og monteringsdata

De viste porte og låger er delvist forsynet med ekstra udstyr og svarer ikke i alle tilfælde til standardudførelsen.

De viste farver og overflader er af tryktekniske grunde ikke bindende.

Beskyttet af ophavsret. Kopiering, også delvis, kun med vores tilladelse. Ret til ændringer forbeholdes.

Udnyt de mange fordele

Ledhejseporte åbner lodret opad og ligger pladsbesparende under loftet. Konstruktionsprincippet giver maksimal plads til parkering i og foran garagen. Ledhejseporte kan monteres i alle garageåbninger og har en op til 14 cm bredere gennemkørsel end vippeporte. Desuden har de en optimal tætning på alle fire sider med holdbare elastiske og vejrbestandige tætninger.

Forkæl dig selv med denne komfort.

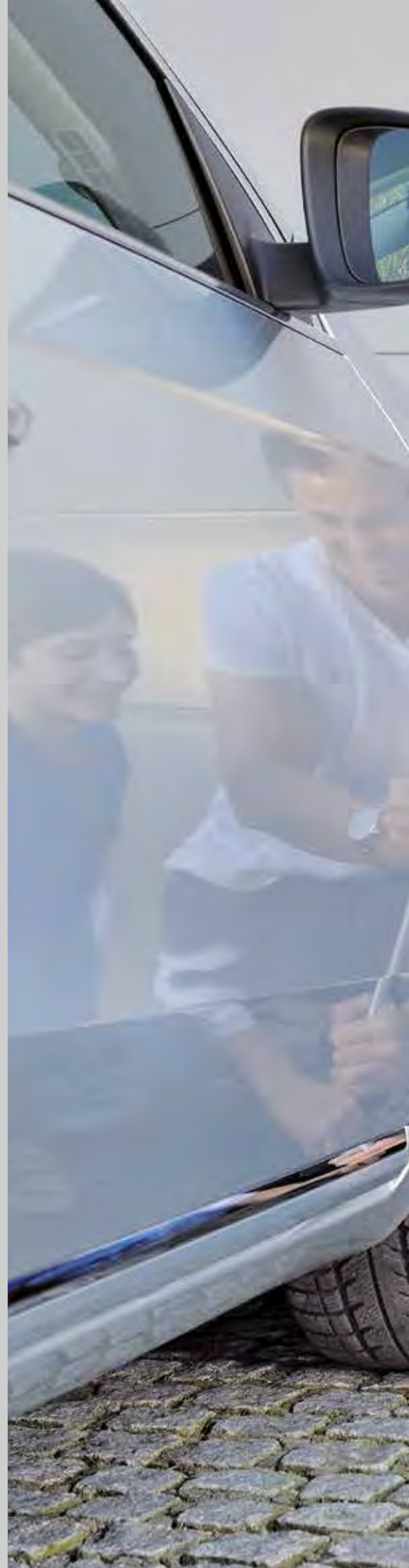



"Et godt navn er noget man må arbejde for."

August Hörmann

Helt i tråd med firmaets grundlægger er mærkenavnet Hörmann i dag et løfte om ægte kvalitet. Familievirksomheden er med mere end 80 års erfaring inden for fremstilling af porte, låger og åbnere og mere end 20 millioner solgte produkter nr. 1 i Europa. Så du kan føle dig tryk ved køb af en ledhejseport fra Hörmann.



1 Mærkekvalitet fra Tyskland

Alle port-, låge- og åbnerkomponenter udvikles og produceres hos Hörmann. De er afstemt hundrede procent efter hinanden og er afprøvet og certificeret af uafhængige, anerkendte institutter med henblik på din sikkerhed. De fremstilles i Tyskland i henhold til kvalitetssikringssystemet DIN ISO 9001 og opfylder samtlige krav i den europæiske standard DS / EN 13241-1. Vores højt kvalificerede medarbejdere arbejder intensivt på nye produkter, løbende videreudviklinger og forbedringer af detaljer. Dermed opstår der patenter og enepositioner på markedet.

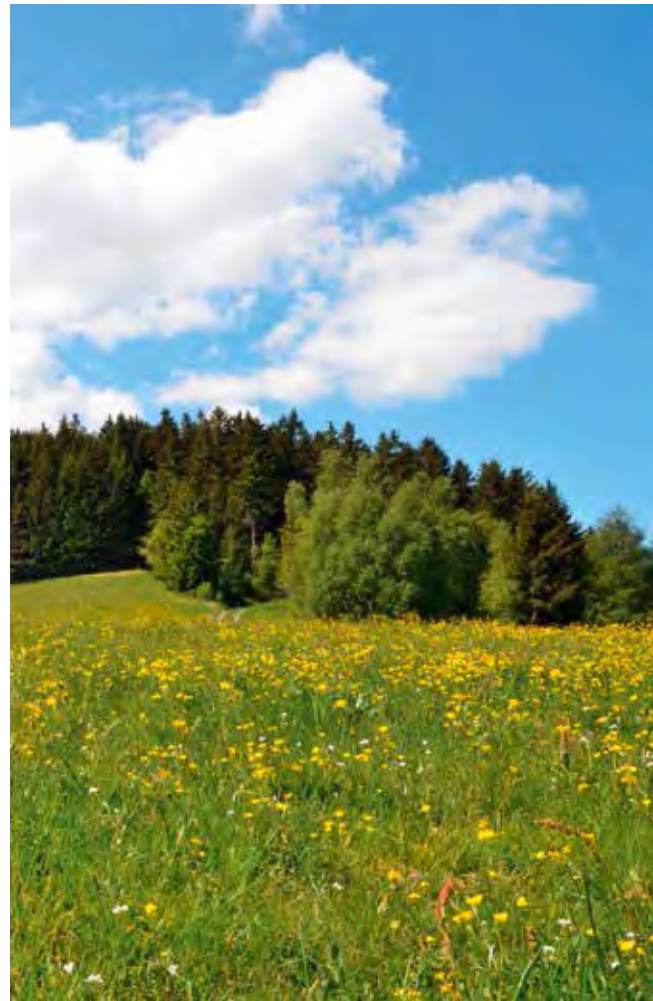
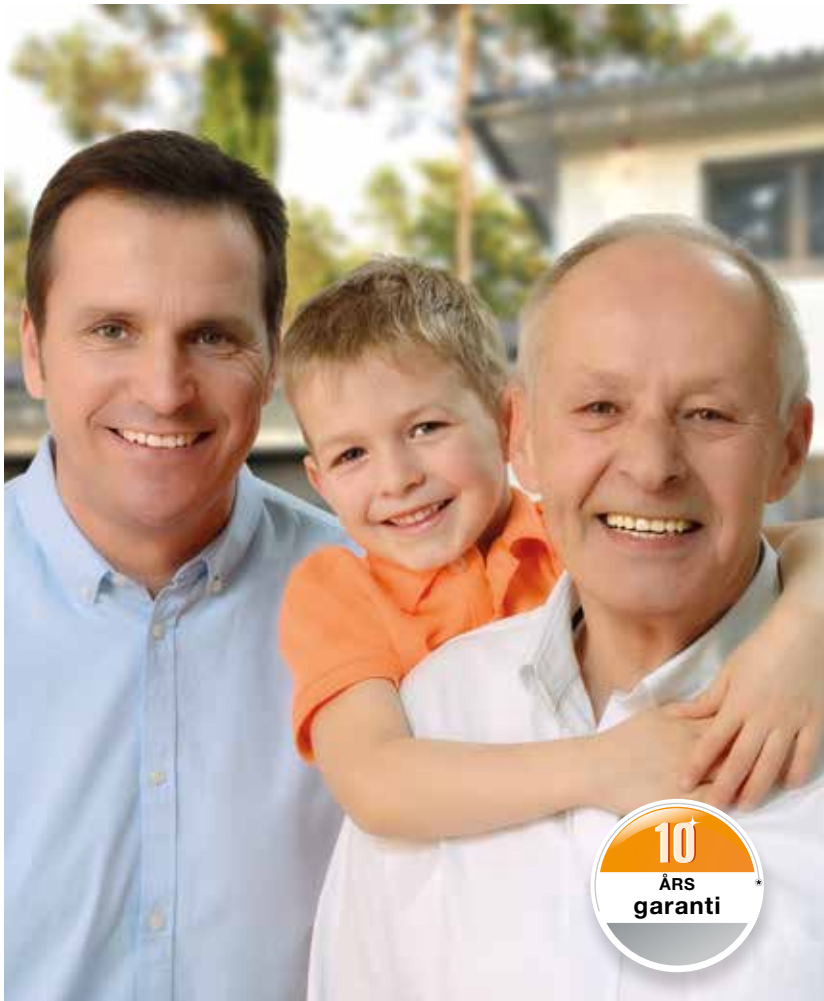

2 Garageporte, der holder i generationer

Langtidstests under virkelighedstro forhold garanterer højtudviklede standardprodukter i Hörmann kvalitet. Takket være dette og fremragende tekniske løsninger og en kompromisløs kvalitetssikring får du hos Hörmann 10 års garanti på alle ledhejseporte og 5 års garanti på Hörmann portåbnere.*

* Du finder de udførlige garantibetingelser på: www.hoermann.dk.

3 Med fremtiden for øje

Hörmann foregår andre med et godt eksempel. **Derfor dækker virksomheden 100 % af sit energibehov med økostrom.** Desuden vil indføringen af et intelligent og certificeret energistyringssystem hvert år spare mange tons CO₂. Hörmann tilbyder naturligvis også produkter til bæredygtigt byggeri.

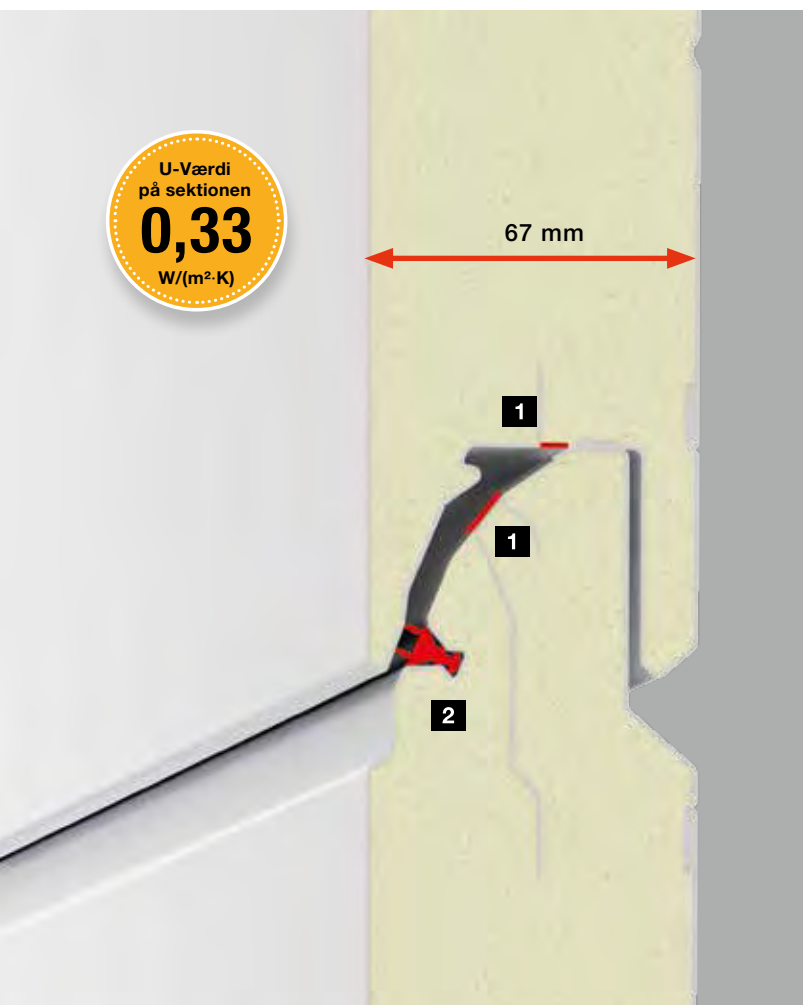

4 Moderne energibesparende port

De isolerede ledhejseporte anbefales især til garager, som er tilsluttet direkte til huset. Ud over LPU 42-modellen med en meget god varmeisolering byder **LPU 67 Thermo** ■ **NYHED** på alt, som man forventer sig af moderne byggeri: en fremragende varmeisolering takket være sektioner med brudt kuldebro **1** med en U-værdi på $0,33 \text{ W}/(\text{m}^2 \cdot \text{K})^*$, en meget god tætning i mellemrummene mellem sektionerne vha. dobbelte læbetætninger **2** og en optimal gulvtilslutning med dobbelte bundtætninger, som også udligner ujævnheder i underlaget og reducerer energitab.

* Portens U-værdi ($5000 \times 2125 \text{ mm}$) = $1,0 \text{ W}/(\text{m}^2 \cdot \text{K})$

5 Effektiv varmeisolering

! Kun hos Hörmann

Med Hörmann ThermoFrame forbedrer du de isolerede ledhejseportes i forvejen gode isoleringsværdier. Den sorte kunststofprofil monteres sammen med portkarmen. Takket være den brudte kuldebro mellem karmen og murværket forbedres isoleringsværdien med op til **15 %****. Du kan få ThermoFrame-karmtilslutningen som tilbehør til alle Hörmann ledhejseporte.

** På en isoleret LPU 42-ledhejseport til garager i størrelsen: $5000 \times 2125 \text{ mm}$



6 Optimal langtidsbeskyttelse

! Kun hos Hörmann

Den 4 cm høje karmfod af kunststof, der omslutter karmen i det område, hvor der er størst risiko for rust, beskytter din port langvarigt mod eventuel rust. I modsætning til løsninger fra andre produkter endda også i langvarige vådperioder. Sammen med portens bundtætning danner karmfoden en afslutning, der til og med ser rigtig flot ud.

7 Eksklusivt portudseende

Når garagen også benyttes som hobbyrum, skal porten selvfølgelig indgå harmonisk i omgivelserne. **I premium-udførelsen opfylder LPU 67 Thermo ■ NYHED** alle ønsker som man kan have i den henseende: den komplette karm***, køre- og forbindelsesskinnerne samt alle beslag leveres med samme udseende som portbladets indvendige side i gråhvid RAL 9002. **Således passer porten harmonisk ind i rummet og giver garagen et eksklusivt udseende.** Desuden kører porten ekstra roligt og jævnt pga. tandem-kørerullerne.

*** Karmens udvendige side også holdt i gråhvid RAL 9002, derfor kan en karmbeklædning anbefales til porte i trafikhvid RAL 9016.



8 Harmonisk helhedsindtryk

1 Ens profileringsafstande og usynlige sektionsovergange på porte med profileringer
Hörmann garageporte er kendetegnet ved den helt ensartede profileringsinddeling [A]. I lukket tilstand kan man praktisk talt ikke se overgangene mellem sektionerne. Du er velkommen til at foretage en sammenligning!

Efter ønske leverer vi også de praktiske separate døre med profileringer, der flugter med garageporten (se side 54).

2 Uensartet profileringsinddeling [B], [C]
pga. forskellige sektionshøjder og synlige overgange mellem sektionerne på porte fra andre virksomheder. Indtrykket er uharmonisk.

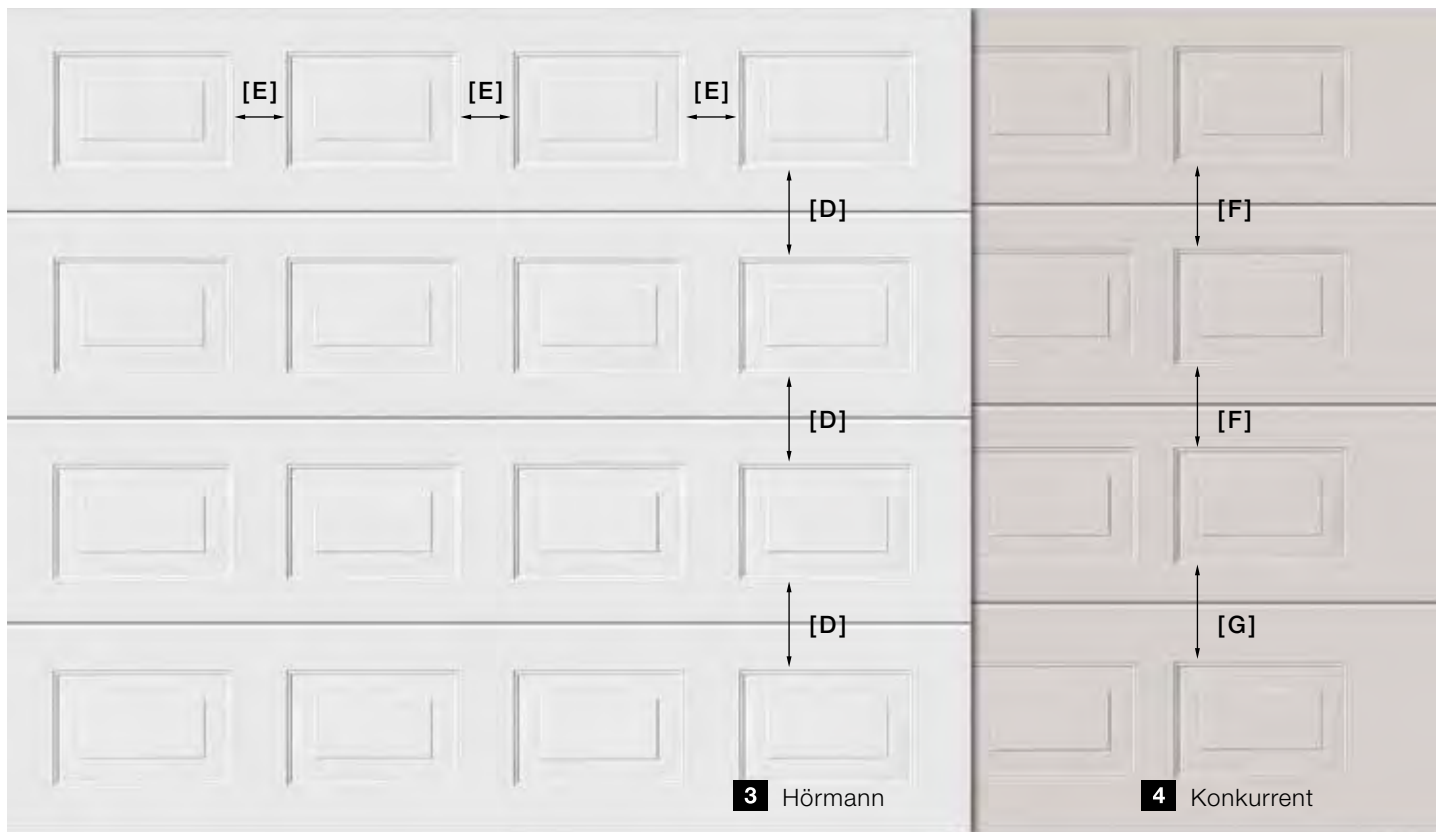

3 Ensartet inddeling af fyldinger

For at skabe et harmonisk udseende er afstandene mellem de enkelte fyldinger [D] på Hörmann ledhejseportene helt ens i højden. Det opnås ved at have sektioner med ens højde i hele portens højde. De vandrette afstande mellem fyldingerne [E] i de enkelte sektioner er også ens. Derved opstår der et harmonisk portudseende.

Efter ønske fås de separate døre også med den samme sektionssinddeling som ledhejseportene til garager (se side 54).

4 Uensartede fyldingsafstande [F], [G] pga. forskellige sektionshøjder på porte fra andre virksomheder. Indtrykket er uharmonisk.

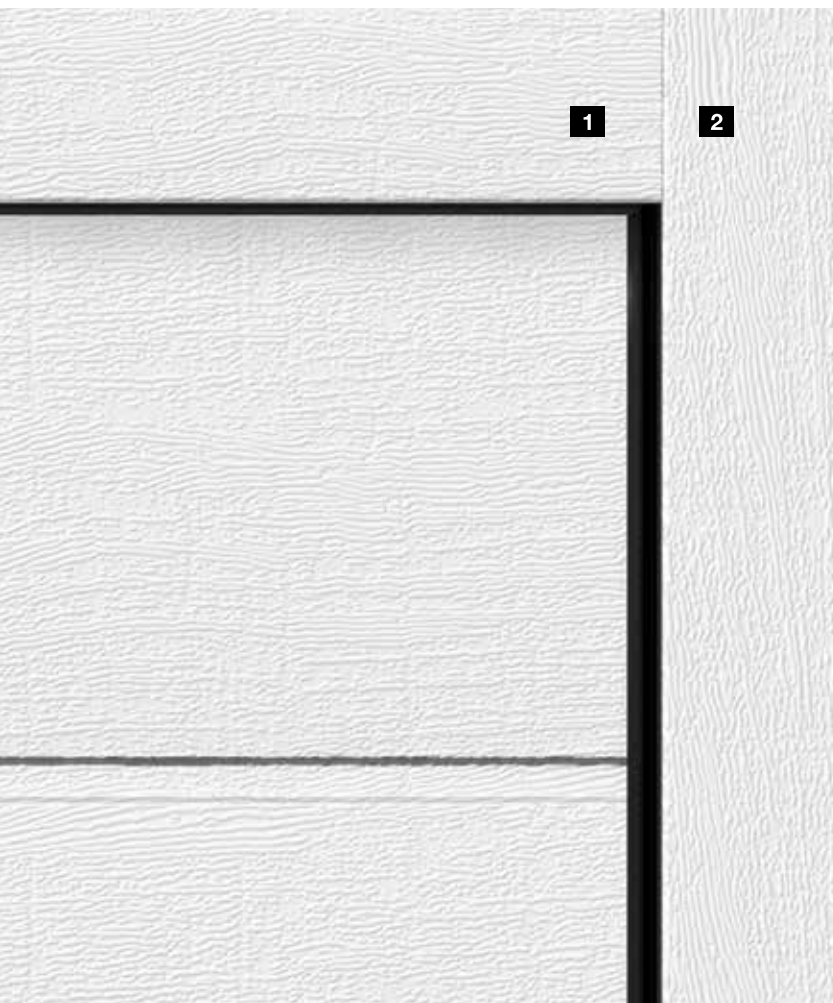

9 Karm og portblad har ens udseende

! Kun hos Hörmann

Det harmoniske portudseende opstår vha. mange små detaljer: overpartiet **1** leveres altid med det samme udseende som portsektionerne på hvide porte og porte med forskellige overflader. Det hele passer sammen. Sidekarmene **2** fås som standard med hvid Woodgrain-overflade. Til ledhejseporte med overfladerne Sandgrain, Silkgrain og Decograin samt i farver leveres karmbeklædningerne med portsektionens overflade som ekstra udstyr. På Micrograin-porte leveres karmbeklædningen med glat Silkgrain-overflade.

Du finder yderligere informationer på side 59 – 60.

* LPU 67 Thermo i premium-udførelse i gråhvid RAL 9002

10 Overparti i niveau

På LPU 42-porte er overpartiet i niveau den elegante løsning, som sørger for en usynlig overgang fra overpartiet til portbladet. Når porten er lukket, lukkes den øverste portsektion i niveau med overpartiet.

Du finder yderligere informationer på side 59.

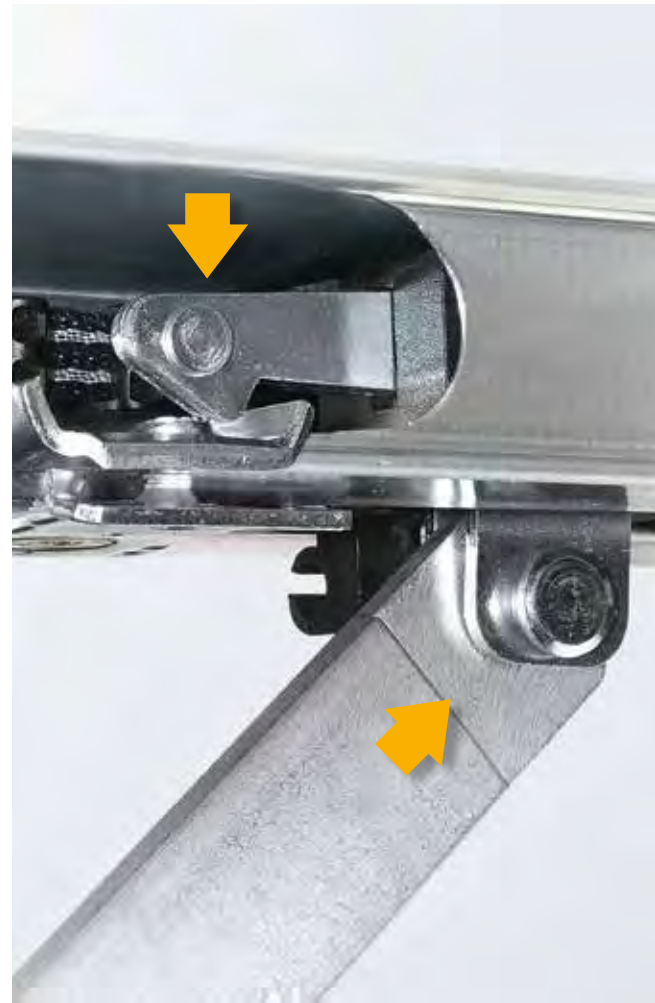

11

Praktiske løsninger

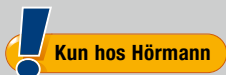

Kun hos Hörmann

Vi anbefaler en LPU 42-port med gangdør med meget lav tærskel i din garage. Dermed kan du hente cykler og haveredskaber i garagen uden at skulle åbne porten.

Tærsklen i rustfrit stål er kun 10 mm høj i midten og 5 mm i siderne. Den er altså nem at køre hen over, risikoen for at snuble mindskes.

12

Mere sikkerhed

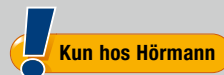

Kun hos Hörmann

Mekanisk løftesikring

Ubudne gæster har stort set ingen chance mod Hörmanns automatiske ledhejseporte. Når garageporten er lukket, går løftesikringen automatisk i indgreb i anslaget på køreskinnen og er dermed straks låst og beskyttet mod åbning. Den patenterede portaflåsning fungerer udelukkende mekanisk og virker derfor også uden strømforsyning – i modsætning til andre fabrikater.



Se filmen på:
www.hoermann.dk/videoer





13 Trådløst BiSecur system med certificeret sikkerhed

! Kun hos Hörmann

Det tovejs trådløse BiSecur system er lig med **fremtidsorienteret teknik** til komfortabel og sikker betjening af garageporte, låger, døre, lys og meget andet. Den nyudviklede, ekstremt sikre BiSecur-krypteringsmetode med stabil rækkevidde fra Hörmann giver dig vished om, at det ikke er muligt for andre personer at kopiere dit trådløse signal. Kontrolleret og certificeret af sikkerhedsekspertene fra Ruhr-universitetet i Bochum.



Se filmen på:
www.hoermann.dk/videoer



Perfekt tilpassede og 100 % kompatible

Alle BiSecur åbnere, modtagere, og betjeningslementer er 100% kompatible. Med eksempelvis en håndsender eller et trådløst kodetastatur kan du bekvemt åbne din garageport og låge, som er udstyret med en åbner fra Hörmann, samt døre og andre apparater med BiSecur-modtagere.

Med vores app* kan du, i kombination med Hörmann BiSecur Gateway, bekvemt styre dine Hörmann port- og lågeåbnere, din Hörmann hoveddør**eller PortaMatic åbneren til indvendige døre samt yderligere apparater **via en smartphone eller tablet.**

* Til smartphones eller tablets med iOS- og Android-operativsystemer

** Til denne funktion er det nødvendigt, at din Hörmann ThermoCarbon / ThermoSafe-hoveddør er udstyret med automatiklåsen S5 / S7 Smart.



14 Komfortabel forespørgsel om portpositionen

Komfortabel forespørgsel om portpositionen

Det er ikke længere nødvendigt at gå udenfor i dårligt vejr for at se efter, om porten er lukket eller ej. Med et tryk på en knap vises portpositionen vha. LED'ens farve på håndsenderen HS 5 BS. Med yderligere et tryk på en knap*** kan du lukke porten. Det kan ikke være mere sikkert og bekvemt.

*** Ved betjening uden udsyn til porten er der brug for en ekstra fotocelle.

15 Prisbelønnet design

Prisbelønnet design

De eksklusive BiSecur-håndsendere gør indtryk med det sorte eller hvide design og den elegante form, som ligger godt i hånden.

Hörmann BiSecur håndsenderne med højglansoverflade i flygel look, der fås som ekstra udstyr, er præmieret med den velrenommerede reddot design award for eksklusivt design.



Se filmen på:
www.hoermann.dk/videoer



III. foroven: Håndsender HS 5 BS med håndsenderstation (som ekstra udstyr).

LPU 67

Thermo

■ NYHED

Den energibesparende port har en fremragende varmeisolering pga. de 67 mm tykke sektioner med brudt kuldebro.

LPU 42

LPU 42-porten har en meget god isolering pga. de 42 mm tykke sektioner.

LTE 42

Den uisolerede LTE 42-port er den økonomiske løsning til fritstående garager, som ikke har brug for ekstra isolering.



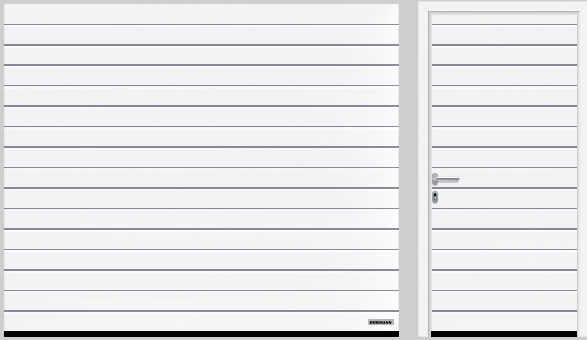

S-profilering (LPU 42, LTE 42), trafikavid RAL 9016

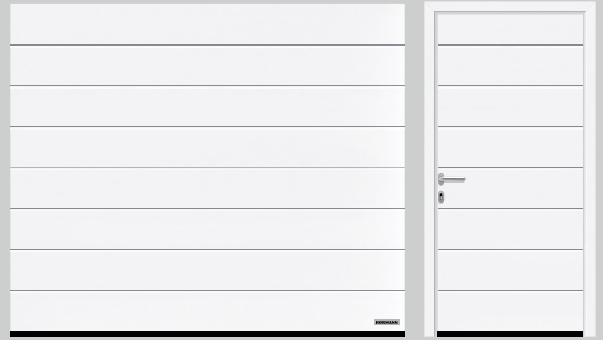

M-profilering (LPU 67 Thermo, LPU 42, LTE 42), trafikavid RAL 9016

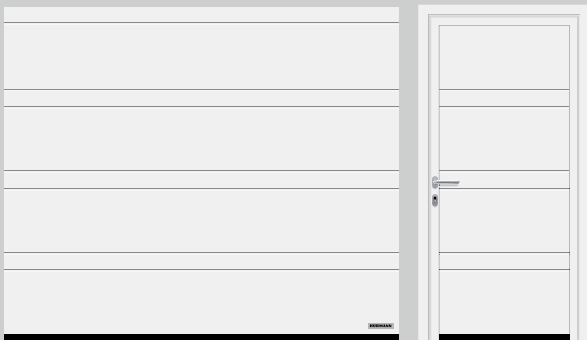

D-profilering (LPU 42), trafikavid RAL 9016



T-profilering (LPU 42), trafikavid RAL 9016



L-profilering (LPU 67 Thermo, LPU 42), trafikavid RAL 9016



Fylding (LPU 42, LTE 42), trafikavid RAL 9016



L-profilering (LPU 67 Thermo, LPU 42), motif 450, trafikavid RAL 9016

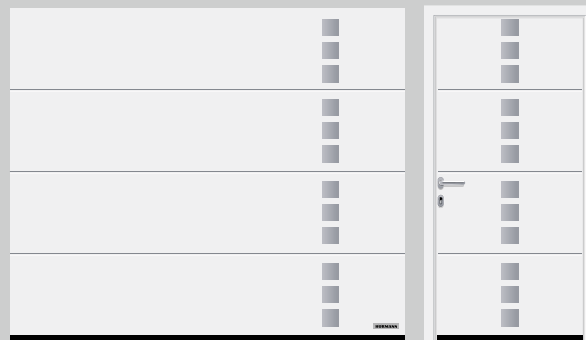

L-profilering (LPU 67 Thermo, LPU 42), motif 456, trafikavid RAL 9016

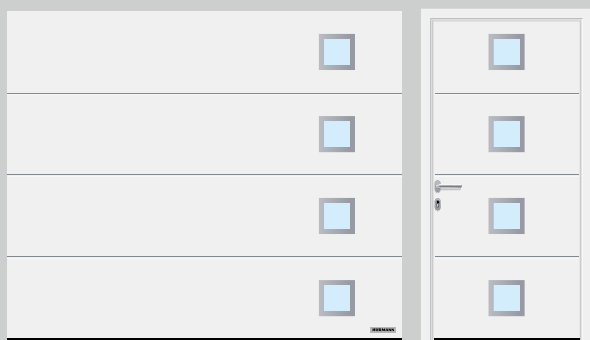

L-profilering (LPU 67 Thermo, LPU 42), motif 461 med vindue, trafikavid RAL 9016 motif 451 uden vindue (ikke vist)

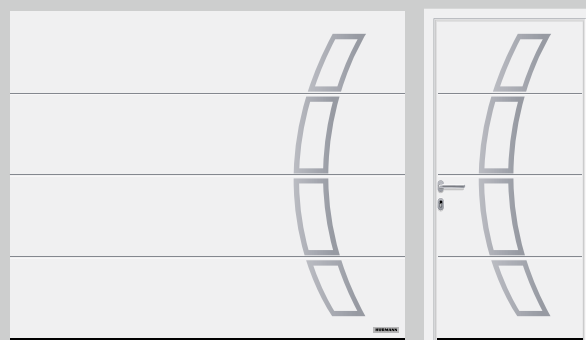

L-profilering (LPU 67 Thermo, LPU 42), motif 457, trafikavid RAL 9016

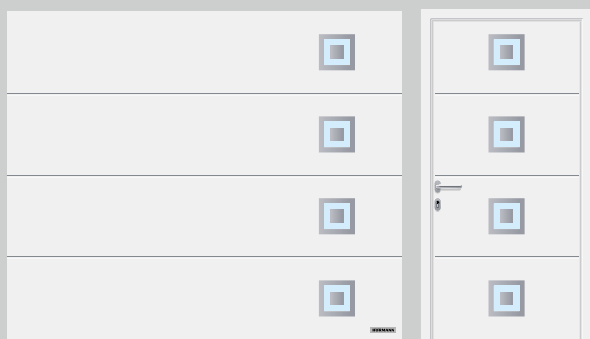

L-profilering (LPU 67 Thermo, LPU 42), motif 462 med vindue, trafikavid RAL 9016 motif 452 uden vindue (ikke vist)

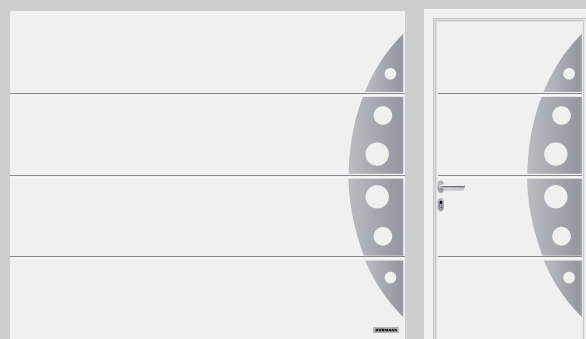

L-profilering (LPU 67 Thermo, LPU 42), motif 458, trafikavid RAL 9016



L-profilering (LPU 67 Thermo, LPU 42), motif 454, trafikavid RAL 9016

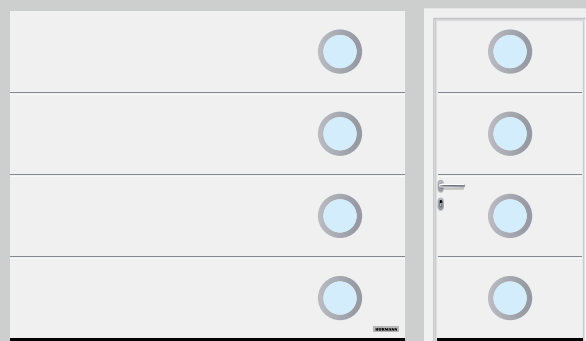

L-profilering (LPU 67 Thermo, LPU 42), motif 469 med vindue, trafikavid RAL 9016 motif 459 uden vindue (ikke vist)



L-profilering (LPU 67 Thermo, LPU 42), motiv 481 med vindue, trafikavid RAL 9016 motiv 471 uden vindue (ikke vist)

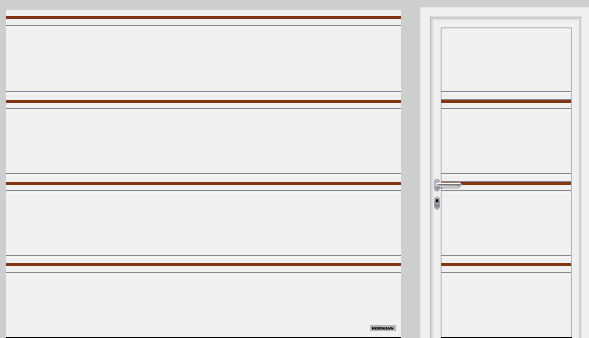

T-profilering (LPU 42) motiv 501 med gennemgående profiler i rustfrit stål-look, trælook (ill.) eller RAL efter valg, trafikavid RAL 9016

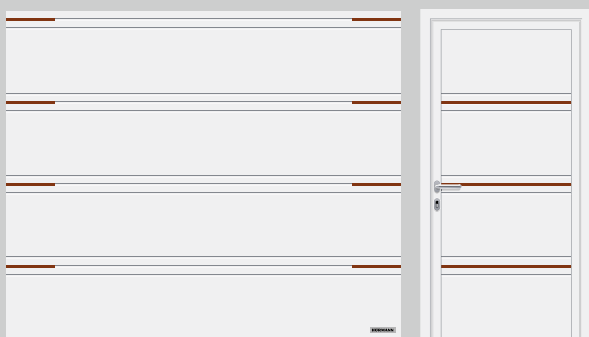

T-profilering (LPU 42) motiv 500 med gennemgående profiler i rustfrit stål-look eller trælook (ill.), trafikavid RAL 9016

Individuelle designmotiver

Designelementerne kan placeres og kombineres individuelt på din port. På denne måde udformer du dit eget portmotiv. Porte med gangdør kan også leveres med designelementer. Din Hörmann-forhandler rådgiver dig gerne.

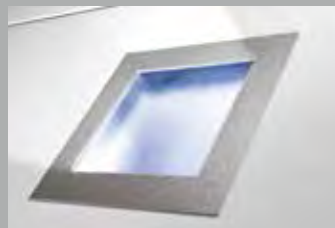

Designelement med rustfrit stål og kunststofvindue

Et særligt præg med indlæg

Til porte med T-profilering leveres der to udførelser med indlæg: De gennemgående indlæg løber i hele portens bredde, mens de delte indlæg med hver især 435 mm bredde placeres i randen i venstre og højre side. Indlæg leveres i rustfrit stål- eller trælook og i RAL-farver efter valg.



T-profilering med profiler i rustfrit stål-look



T-profilering med profiler i trælook

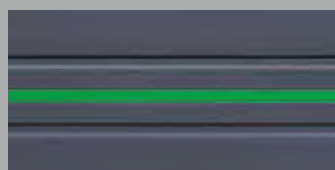

T-profilering med indlæg i RAL efter valg (ill. viser indlæg i RAL 6018)

LTH 42

Porte af massivt træ egner sig fremragende til træhuse eller bygninger med mange træelementer, fx bindingsværkshuse.

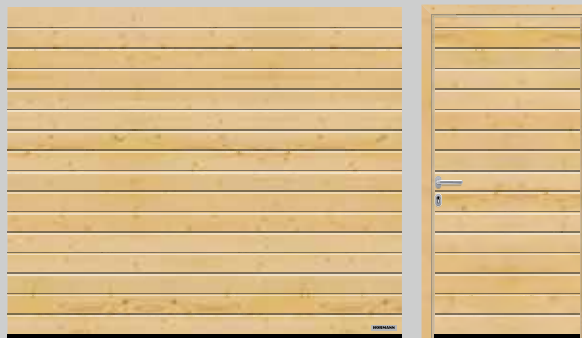

S-profilering, nordisk gran

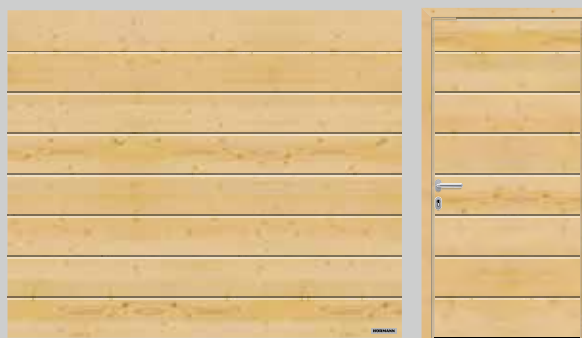

M-profilering, nordisk gran

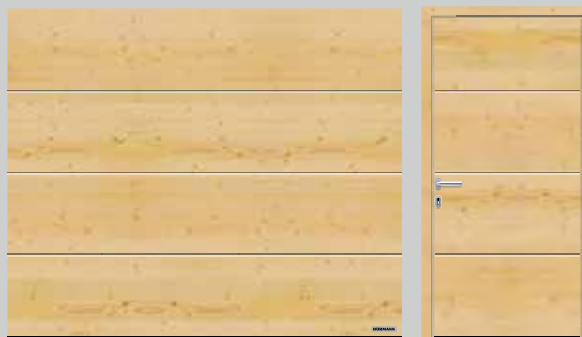

L-profilering, nordisk gran



Fylding, nordisk gran



Motiv 401, nordisk gran

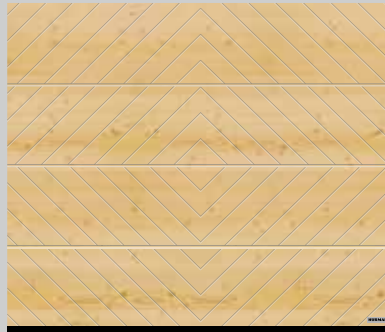

Motiv 402, nordisk gran

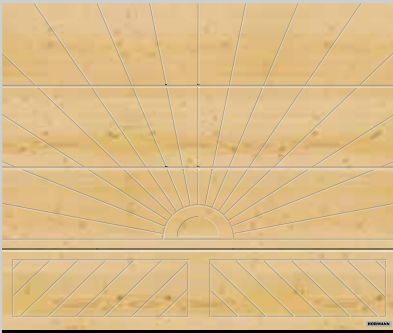

Motiv 403, nordisk gran

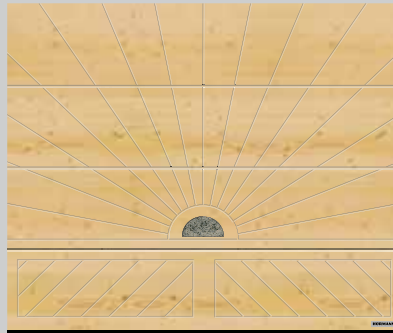

Motiv 403, med natursten, nordisk gran



Motiv 404, nordisk gran



Motiv 404, med natursten, nordisk gran

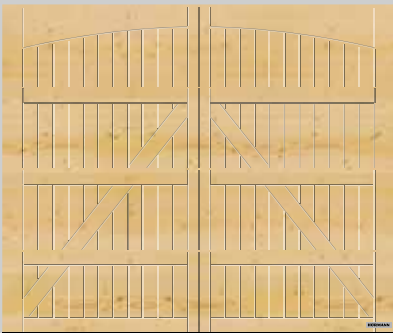

Motiv 405, nordisk gran

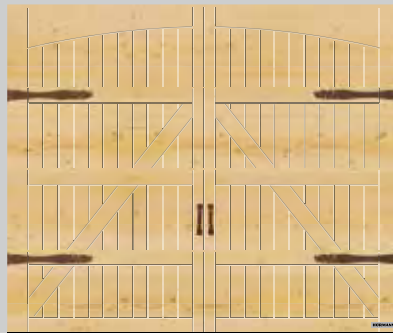

Motiv 405, med fløjport-beslag "Eksklusiv" som ekstra udstyr, nordisk gran



Individuel udformning

Udform selv din træport. En tegning er tilstrækkelig som udgangspunkt, med en computerstyret fræser fremstilles din individuelle port efter din egen idé.

Giv din port et særligt præg

Vælg mellem 3 natursten. En natursten sætter et særligt præg på motiverne 403 og 404. Farve- og strukturafvigelse er naturlige.



Tropical-grøn



Multicolor-rød



Balmoral-rosso

Det er dit valg

Udform garageporten helt individuelt efter dine ønsker. Stålledehøjseportene fås med 4 forskellige overflader, hvis farve kan tilpasses husets udseende. Du kan også vælge et af de 6 forskellige Decograin-mønstre med naturligt trælook eller elegant metallic-effekt.

Din leddehøjseport i massivt træ fås i to træsorter, som kan designes individuelt med 8 forskellige farvelasurer.

Ståloverflader

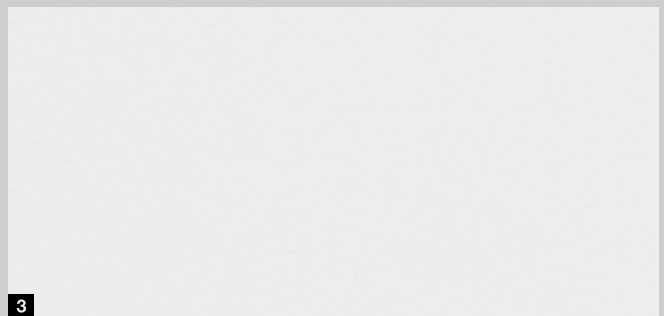

Træsorter



1 Woodgrain

På den økonomiske, robuste overflade med naturtro træstruktur kan små skrammer udbedres uden synlige spor pga. prægningen. Denne overflade fås i trafikavid RAL 9016, 15 standardfarver eller RAL efter valg.

2 Sandgrain

Overfladen med den fine struktur til prisbevidste bygherrer egner sig især til moderne huse. Fås i trafikavid RAL 9016 og 3 standardfarver.

3 Silkgrain

Med dens fornemme udseende er den silkeglatte Silkgrain-overflade førstevalget til moderne arkitektur. Den 50 % tykkere udvendige plade giver sektionerne en højere stabilitet og sørger for en endnu mere smidig kørsel. Denne overflade fås i trafikavid RAL 9016, 15 standardfarver eller RAL efter valg.

4 Micrograin

Denne overflade har en fangende bølgeprofil i glat stål, der skaber tiltalende lys- og skyggeeffekter. Denne overflade fås i trafikavid RAL 9016, 15 standardfarver eller RAL efter valg.

5 Decograin

Decograin-overfladerne med UV-stabil kunststoffoliebelægning giver ledhejseporten et naturtro og markant trælook eller en ædel, antracitfarvet metallic-elegance. Du kan vælge mellem 5 naturlige trædesign eller et elegant metallic-design.

6 Nordisk gran

Nordisk gran er en lys træsort med overvejende lige fibre, kerneved og enkelte harpiksblærer. Den spiralformede drejning og de gulbrune "knaster" er helt naturlige.

7 Hemlock

Hemlock er et gråhvidt til lysegråt/brunt nåletræ med overvejende lige fibre og brunlige aftegninger og barklommer, der løber i fiberretningen.

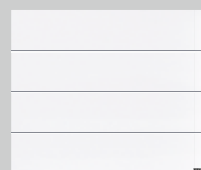
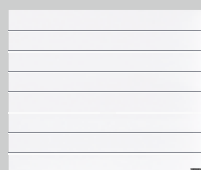
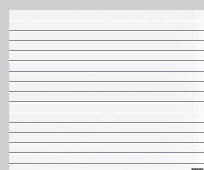

S-profilering

M-profilering

L-profilering

LPU 67 Thermo ■ **NYHED**
Isolerede stålledehseporte

	S-profilering	M-profilering	L-profilering
Silkgrain		Trafikhvid RAL 9016 15 standardfarver RAL efter valg	Trafikhvid RAL 9016 15 standardfarver RAL efter valg
Decograin		3 design: Golden Oak, Dark Oak, Titan Metallic CH 703	3 design: Golden Oak, Dark Oak, Titan Metallic CH 703
Bredde maks. Højde maks.		5000 mm 3000 mm	5000 mm 3000 mm

LPU 42
Isolerede stålledehseporte

	S-profilering	M-profilering	L-profilering
Woodgrain	Trafikhvid RAL 9016 15 standardfarver RAL efter valg	Trafikhvid RAL 9016 15 standardfarver RAL efter valg	Trafikhvid RAL 9016 15 standardfarver RAL efter valg
Sandgrain		Trafikhvid RAL 9016 3 standardfarver	Trafikhvid RAL 9016 3 standardfarver
Micrograin			Trafikhvid RAL 9016 15 standardfarver RAL efter valg
Silkgrain		Trafikhvid RAL 9016 15 standardfarver RAL efter valg	Trafikhvid RAL 9016 15 standardfarver RAL efter valg
Decograin		6 design: Golden Oak, Dark Oak, Night Oak, Rosewood, Winchester Oak, Titan Metallic CH 703	6 design: Golden Oak, Dark Oak, Night Oak, Rosewood, Winchester Oak, Titan Metallic CH 703
Bredde maks. Højde maks.	6000 (7000*) mm 3000 (5000*) mm	6000 (7000*) mm 3000 (5000*) mm	6000 (7000*) mm 3000 (5000*) mm

LTE 42
Uisolerede stålledehseporte

	S-profilering	M-profilering	L-profilering
Woodgrain	Trafikhvid RAL 9016	Trafikhvid RAL 9016	
Bredde maks. Højde maks.	5000 mm 3000 mm	3000 mm 3000 mm	

* som ledhseport SPU F42 Plus (du kan finde yderligere informationer på side 72 / 73)

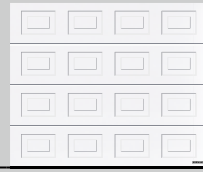
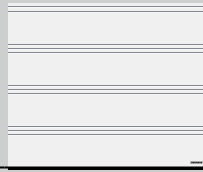
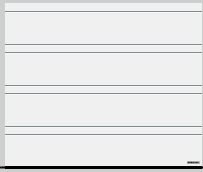

D-profilering

T-profilering

Fylding

Trafikhvid RAL 9016 15 standardfarver RAL efter valg	Trafikhvid RAL 9016 15 standardfarver RAL efter valg	
--	--	--

		5 design: Golden Oak, Dark Oak, Night Oak, Rosewood, Winchester Oak
--	--	---

6000 mm 3000 mm	6000 mm 3000 mm	5500 mm 3000 mm
--------------------	--------------------	--------------------

		Trafikhvid RAL 9016
		3000 mm 3000 mm

Vær opmærksom på følgende:

De detaljerede størrelsesområder finder du på side 80.

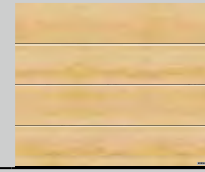
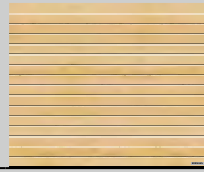

S-profilering

M-profilering

L-profilering

LTH
Ledhøjseporte i massivt træ

Nordisk gran	8 trælasurer	8 trælasurer	8 trælasurer
Hemlock	8 trælasurer	8 trælasurer	8 trælasurer
Bredde maks.	5000 mm	5000 mm	5000 mm
Højde maks.	3000 mm	3000 mm	3000 mm

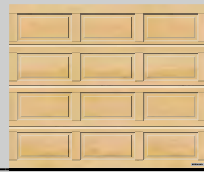

Fylding

LTH
Ledhøjseporte i massivt træ

Nordisk gran	8 trælasurer		
Hemlock	8 trælasurer		
Bredde maks.	5000 mm		
Højde maks.	3000 mm		

Vær opmærksom på følgende:

De detaljerede størrelsesområder finder du på side 80.





▲ S-profilering i antracitgrå RAL 7016; Hörmann aluminiumhoveddor ThermoSafe, motiv 650, antracitgrå RAL 7016



▼ S-profilering med Woodgrain, trafikavid RAL 9016, med separat dør med ens udseende



▲ S-profilering med træpaneler i massivt Hemlock-træ med separat dør i ens udseende



► M-profilering med Silkgrain, trafikavid RAL 9016, med LED-lyslister ved overliggeren og SLS-lyssøjler





▲ M-profilering i Silkgrain antracitgrå RAL 7016; Hörmann aluminiumhoveddør ThermoSafe, motiv 861, antracitgrå RAL 7016

◀ M-profilering med Decograin Titan Metallic CH 703 som industriledhejseport SPU F42 Plus til garager indtil 7000 mm bredde (du kan finde yderligere informationer på side 76 / 77)





▲ L-profilering med Decograin Titan Metallic CH 703-overflade som industriledhejseport SPU F42 Plus til garager indtil 7000 mm bredde (du kan finde yderligere informationer på side 76 / 77)

► L-profilering med Decograin Titan Metallic CH 703





▼ L-profilering designmotiv 457 med Silkgrain, trafikavid, RAL 9016 Hörmann aluminiumhoveddør ThermoSafe, motiv 188



► T-profilering motiv 7016 med Silkgrain, antracitgrå RAL 501, med gennemgående profiler i rustfrit stål-look

▼ D-profilering i Silkgrain antracitgrå RAL 7016; Hörmann aluminiumhoveddør ThermoCarbon, motiv 304, antracitgrå RAL 7016





▲ T-profilering motiv 501 med Silkgrain overflade stengrå RAL 7030, med gennemgående profiler i trælook



▲ Fylding med paneler i massivt Hemlock-træ med kalkhvid trælaser

▶ Fylding med Decograin Golden Oak





◀ Fylдинг i Woodgrain overflade trafikhvid RAL 9016, Hörmann aluminiumhoveddør ThermoSafe motiv 449 i trafikhvid RAL 9016



Eksklusiv udformning af facaden

Ledhejseporten kan beklædes med træ, metal, keramik, kunststof og mange andre materialer, helt i henhold til dine idéer og præferencer. Din garageport integreres praktisk talt usynligt i husets overordnede design.

Porten til facadebeklædning er en Hörmann ALR F42 industriledhejseport med aluminiumrammekonstruktion og PU-sandwichfyldning. Du finder yderligere informationer i planlægningshjælpen på www.hoermann.dk. Du kan også få din Hörmann forhandler til at rådgive dig.



► Ledhejseport ALR F42 med beklædning fra bygherrens side

▼ Ledhejseport ALR F42 med beklædning fra bygherrens side





◀ Ledhejseport ALR F42 Vitraplan

ALR F42 Vitraplan

De fremskudte vinduer i niveau giver porten et særligt klart og yderst elegant udseende. Rammeprofilen er skjult, der er intet, som forstyrrer det klare udseende. Den eksklusive port besnærer øjet med en spændende blanding af spejleffekter og klart udsyn.

► Portmotiv 405, hvid lakering fra bygherrens side, med fløjportsbeslag og pyntegreb

▼ Portmotiv 403 i nordisk gran med natursten i tropical grøn farve



◀ Portmotiv 402 i nordisk gran med separat dør med ens udseende



Individuel udformning

Design selv din træport; for eksempel med dine initialer, dit husnummer eller dit yndlingsmotiv. En tegning kan fungere som udgangspunkt. Din unikke garageport vil helt sikkert vække opsigt.

En kulørt mangfoldighed

Hos Hörmann finder du med garanti en ledhejseport til din garage, der passer til dig og dit hjem. Til stålledhejseportene kan du vælge mellem 15 standardfarver til samme pris, ca. 200 farver efter RAL og 6 Decograin-mønstre. Portenes overflader er beskyttet optimalt mod rust, så du får glæde af din nye port i lang tid.

Varmgalvaniseret materiale og en polyesterlakering i høj kvalitet får regnen til at prelle af. Porte i massivt træ fås i 2 træsorter, hvis farve kan tilpasses til dit hjem med 8 forskellige lasurer





Farver pynter og beskytter

De isolerede LPU-ledhejseporte og separate døre fås som standard i trafikhvid, RAL 9016, og derudover i 15 fordelagtige standardfarver og ca. 200 farver fra RAL-skalaen* samt mange forskellige NCS- og DB-farver. Til Sandgrain-overfladen kan du vælge mellem 3 forskellige standardfarver**, Uisolerede LTE 42-porte leveres kun i trafikhvid.

Standardfarve



1

15 standardfarver



2

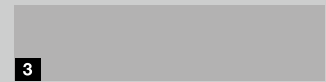

3

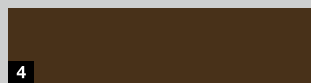

4



5



6



7

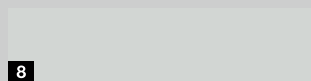

8



9

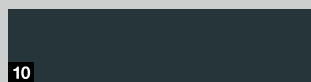

10

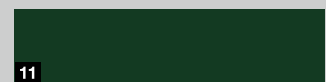

11

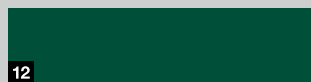

12



13

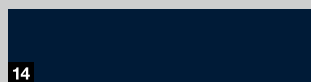

14



15

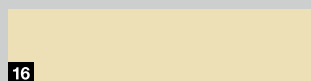

16

Vær opmærksom på følgende:

De indvendige sider på ledhejseportene til garager leveres generelt i farven gråhvid, RAL 9002.

Undgå mørke farver i retning mod solen på isolerede stålporte, da en mulig udbøjning af portsektionerne kan beskadige porten.

Alle farveangivelser svarende til den pågældende RAL-farve.

På grund af trykteknikken er de viste billeder af farverne og overfladerne ikke bindende med hensyn til farve. Du kan få vejledning af din Hörmann forhandler.

* RAL Classic-farver, gælder ikke farver med perleeffekt, fluorescerende farver og metallic-farver

** Standardfarver til Sandgrain-overfladen

1	RAL 9016	Trafikhvid
2	RAL 9007	Gråaluminium
3	RAL 9006	Hvidaluminium **
4	RAL 8028	Terrabrun **
5	RAL 8003	Lerbrun
6	RAL 8001	Okkerbrun
7	RAL 7040	Grå
8	RAL 7035	Lysegrå
9	RAL 7030	Stengrå
10	RAL 7016	Antracitgrå **
11	RAL 6009	Grangrøn
12	RAL 6005	Mosgrøn
13	RAL 5014	Dueblå
14	RAL 5011	Stålblå
15	RAL 3003	Rubinrød
16	RAL 1015	Lys elfenben

6 Decograin-mønstre

Detaljeret og elegant

Decograin-overfladen leveres med fem naturlige trædesign og et antracitfarvet design med metallic-effekt. Den prægede åring i overfladen giver looket en naturlig trækarakter. Med den særlige overfladebeskyttelse fra den UV-stabile kunststoffoliebelægning på stålsektionernes udvendige side ser porten flottere ud i længere tid.

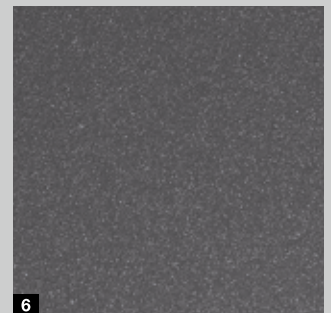
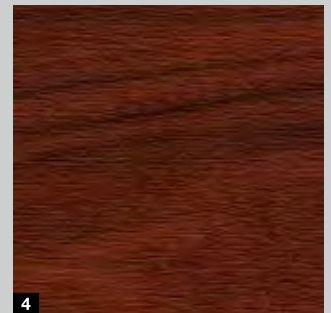
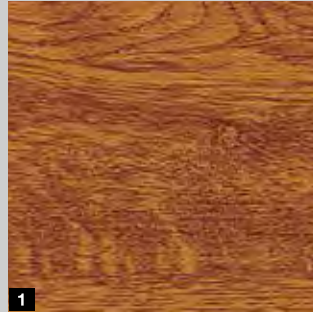

- 1 Decograin Golden Oak: mellebrunt/gyldent egetræslook
- 2 Decograin Dark Oak: nøddetræsfarvet egetræslook
- 3 Decograin Night Oak: mørkt og intensivt egetræslook*
- 4 Decograin Rosewood: mahnifarvet trædesign*
- 5 Decograin Winchester Oak: naturfarvet egetræslook med knaster og årringe*
- 6 Titan Metallic CH 703: antracit med metallisk effekt

* Ikke til LPU 67 Thermo

Naturlige massive træsorter

Nordisk gran er en lys træsort med overvejende lige fibre, kerneved og enkelte harpikksblærer. Den spiralformede drejning og de gulbrune "knaster" er helt naturlige.

Hemlock er et gråhvidt til lysegråt/brunt nåletræ med overvejende lige fibre og brunlige aftegninger og barklommer, der løber i fiberretningen.

Vær opmærksom på følgende:

Vi har imprægneret træet fra fabrikkens side for at beskytte det mod træskadedyr og blåskimmel. Du skal selv efterbehandle træet med en trælasur for at beskytte det mod vejrliget, så det flotte udseende ikke går tabt.

Ved trælasurer kan træets indholdsstoffer eventuelt ses gennem belægningen, hvilket fører til en farvemæssig ændring af overfladen.





2 massive træsorter



8 trælasurer

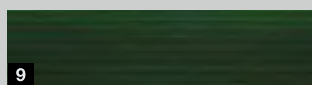
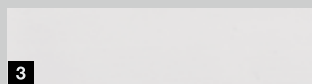

- 1 Nordisk gran, imprægneret
- 2 Hemlock, imprægneret
- 3 Kalkhvid, laseret eller dækkende
- 4 Fyr
- 5 Teak
- 6 Palisander
- 7 Ibenholt
- 8 Agatgrå
- 9 Grangrøn
- 10 Nordisk rød

Æstetisk, diskret, sikker

Hvis din garage ikke har en ekstra indgang, kan du i nødstilfælde åbne dine automatisk betjente garageporte LPU 42, LTE 42 og LTH 42 udefra med et flot greb eller en diskret nødudkoblingslås som ekstra udstyr.



Vær opmærksom på følgende:

48 Alle farveangivelser svarende til den pågældende RAL-farve.

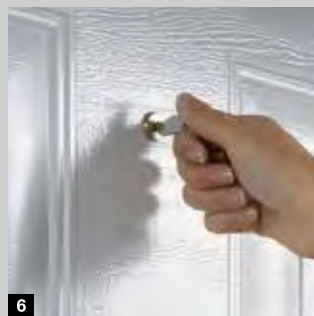
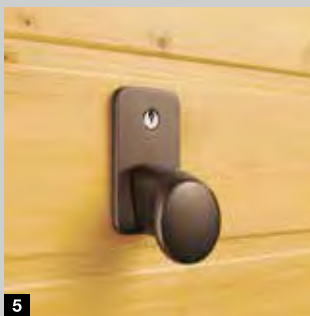
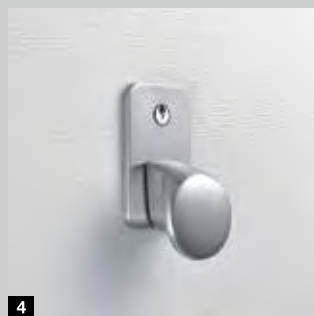
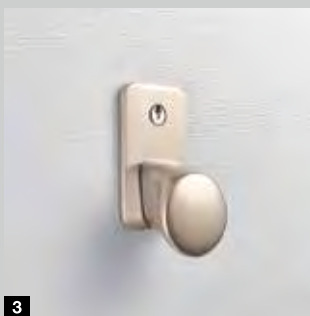

Portgreb

Portgrebene fra Hörmann er kendetegnet ved en moderne form med en tidløs karakter. Materialevalget skal ikke blot afhænge af din personlige smag. Greb i rustfrit stål udmærker sig ved at have en robust og modstandsdygtig overflade.

Låsen kan integreres i husets låsesystem. Manuelt betjente porte med greb låses indbrudshæmmende med en snaplås **7**. En stabil, selvlukkende snaplås griber om en massiv stålbolt ved sidekarmen.

Nødudkobling

Hvis du ikke ønsker at have et greb på din automatisk betjente ledhejseport, anbefaler vi nødudkoblingslåsen til garager uden anden indgang **6**. Den diskrete rundcylinder (kan ikke integreres i husets låsesystem) låser garageporten op, så den nemt kan åbnes i nødstilfælde.

På automatisk betjente ledhejseporte med greb betjener du nødudkoblingen via portgrebet. Porten låses op med et bowdentræk på indersiden.

Til ledhejseporte LPU 42, LTE 42 og LTH 42

- 1 Sort kunststof
- 2 Støbt aluminium hvid, svarende til RAL 9016
- 3 Støbt aluminium nysølv
- 4 Børstet rustfrit stål
- 5 Støbt aluminium brun, svarende til RAL 8028
- 6 Nødudkoblingslås
- 7 Snaplås

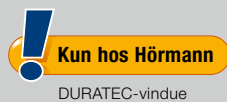

Mere lys, lavere strømforbrug

Afhængig af portmodellen kan du vælge mellem forskellige vinduestyper med klare (ill. th.) eller strukturerede ruder.

De klare kunststofvinduer leverer Hörmann som standard med DURATEC-ruder.

De har følgende egenskaber:

- Ekstrem ridsefaste
- Altid klart udsyn
- Bedre varmeisolering

Vær opmærksom på følgende:

I de to nederste portsektioner kan der også monteres vinduer efter en teknisk afklaring.



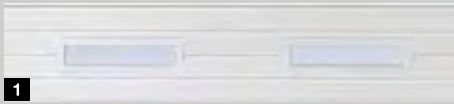

1



2



3



4



5



6



7



8



9



10

- 1 Vindue model D*
- 2 Aluminiumvinduessektioner**
- 3 Klassik vindue S0*
- 4 Klassik vindue M0*
- 5 Klassik vindue L0*
- 6 Klassik vindue S1
- 7 Klassik vindue S2
- 8 Sunrise vindue S10
- 9 Sunrise vindue S60
- 10 V fyldingsvindue V0

De afbildede vinduer (1-8, 10) svarer til en portbredde på 2500 mm.

* Individuel placering af vinduerne er mulig

** Sprosser er mulige

Din Hörmann-forhandler rådgiver dig gerne om de talrige vinduesmuligheder.

	Vindue model D	Aluminium-vinduessektion	Klassik vindue	Sunrise vindue
Motiv				
S-profilering	●	●		
M-profilering	●	●	●	●
L-profilering	●	●	●	●
D-profilering	●	●		
T-profilering	●	●		
Fylding			●	●
Vinduesramme				
Udførelse	Kunststof (i alle farver, også afvigende fra portfarven)	Aluminium (i alle farver, også afvigende fra portfarven)	Kunststof (i alle farver, også afvigende fra portfarven)	Kunststof (i alle farver, også afvigende fra portfarven)
Vindue klar / struktur				
Enkelt rude / dobbelt rude LPU 42, LTE 42	●	●	●	●
Tredobbelt rude LPU 67 Thermo	●	●	●	●

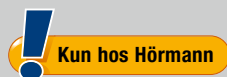

Den nemme adgang til garagen

Med en gangdør har du hurtig adgang til alt, hvad der står i garagen, fx haveredskaber, cykler og trillebøre. Kun hos Hörmann: Gangdørens tærskel i rustfrit stål er blot 10 mm høj i midten og 5 mm høj i siderne. Den er altså nem at køre hen over med cyklen, og risikoen for at snuble er minimal. Aluminiumdørrammen er som standard elokseret i naturfarve. Efter ønske kan den også leveres lakeret i alle mulige farver. Den øverste portsektion er forsynet med en gennemgående tætning, også ved døren.



Vær opmærksom på følgende:

Gangdøre uden tærskel kan kun leveres til ledhejseporten LPU 42.

Til gangdøre med Decograin-overflade får du efter ønske også rammen med en lakering, som er tilpasset mønstret. Rammen kan leveres i alle farver, også afvigende fra portfarven.

På kombinerede fyldingsporte med og uden indbygget gangdør i samme portbredde vil inddelingen af fyldingerne i nogle tilfælde ikke se helt ens ud.

Manuelle porte med gangdør har ikke noget udvendigt greb. De låses indefra.

Med den medløbende fotocelle VL 2 som ekstra udstyr standser porten uden berøring. Dermed forøges sikkerheden for porten med gangdør uden tærskel.



1 Dørpumpe

Gangdøre leveres som standard med dørpumpe med glideskinne, inkl. integreret åbningsstop og holdeenhed (ill. foroven). En integreret dørpumpe inkl. holdeenhed kan leveres som ekstra udstyr. Den giver optimal beskyttelse og ser flot ud (ill. forneden).



2 Multiaflåsning som ekstra udstyr

Gangdøren fastholdes i hele dørhøjden med en bolt og krogrigel i hver sektion. Fordelen er bedre stabilitet og en højere grad af indbrudssikring.



3 Stabil fastholdelse af døren

Forhindrer, at dørløjen synker ned og slår sig.



4 Skjulte hængsler

Gangdøren leveres som standard med skjulte hængsler for at sikre et ensartet udseende.

Til hver port en dør med matchende udseende

Giv garagens indgange det samme udseende som garageporten.
Efter ønske får du også den separate dør med samme profilerings- eller fyldingsinddeling som ledhejseporten.

Separate døre til garager 1-fløjet / 2-fløjet

Hörmann separate døre leveres færdige til montering med lås forberedt til profilylinder, runde greb med ovale rosetter og 3-dimensionelt indstillelige hængsler. Dørrammen består af vejrfaste aluminiumsprofiler (dybde 60 mm) og har tætning hele vejen rundt. 2-fløjede separate døre kan også leveres med asymmetrisk inddeling, dvs. med ulige dørfløjsbredder.



Separat dør til garager	1-fløjet		2-fløjet
	Smal	Bred	Bred
Fløjramme			
Aluminiumstandardkarm	●		●
Aluminiumhjørnekarm	●		-
Smal fløjramme	●		-
Bred fløjramme	●		●
Varmeisolering	U = 2,7 W/(m ² ·K)		U = 2,9 W/(m ² ·K)



1 Håndgrebssæt

Leveres som standard med håndgreb på begge sider eller efter ønske med forskellige greb i alle materialevarianter (ill. håndgrebssæt i rustfrit stål). Din Hörmann-forhandler rådgiver dig gerne.

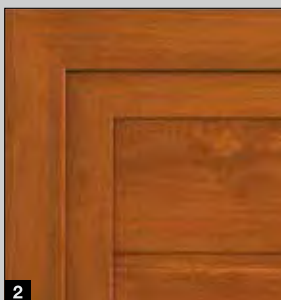

2 Ens udseende

Til separate Decograin-døre leveres rammen, karmen og døren med samme overflade, så der opstår et harmonisk udseende. Sektionernes inderside leveres generelt i gråhvid, RAL 9002.

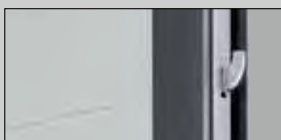

3 Indbrudshæmmende

3-dobbelt lås til profiltipe 2 som ekstra udstyr med fælde, låserigel, 2 lukkehager og sikkerhedsroset. Den 2-fløjede separate dør med 3-dobbelt lås har indbrudshæmmende RC 2-egenskaber.



4 Isoleret udførelse

TopComfort NT80-2 fås med brudt kuldebro mellem dørbblad, karm og tærskel.

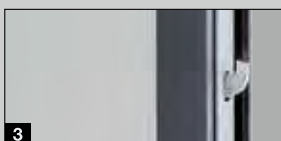

Universaldør MZ Thermo

Hvis du lægger særlig vægt på en god varmeisolering, er den udvendige dør MZ Thermo med brudt kuldebro det bedste valg. Isoleringsevnen er meget god: $1,2 \text{ W}/(\text{m}^2 \cdot \text{K})$. Der kan også leveres en RC 2-udførelse (KSI Thermo) som ekstra udstyr.

Fra gammel til ny

En skønne dag skal garageporten udskiftes. Hos Hörmann kan du finde den passende og optisk flotteste løsning til enhver monteringsituation. Med de økonomiske standardstørrelser, som især egner sig til modernisering, kan du både spare penge og hurtigere få en helt ny ledhejseport. Din Hörmann forhandler tilbyder dig en samlet pakke, som gør alting nemmere:

- Kvalificeret rådgivning
- Opmålingsskema på hjemmesiden
- Medfølgende monteringsvejledning
- Miljøvenlig bortskaffelse af den gamle port





HÖRMANN
Tore • Türen • Zargen • Antriebe

GT JA 19



Standardmontering

Ledhejseporten kan monteres bag åbningen. Lysåbningen sikrer en stabil montering. Derved kan køreskinnerne bag åbningen skrues direkte fast på væggen.

I det ideelle tilfælde har garagen min. 100 mm overhøjde (min. 115 mm ved porte med portåbner) og 90 mm sideplads.

Hörmann ledhejseporte leveres med alle nødvendige materialer til monteringen.



Specialforankring til fastgørelse af karmen i siden

Med specialforankringen som ekstra udstyr, der kan bruges universelt, er det muligt at fastgøre ledhejseportens karm til garagens sidevæg. Ujævnheder i væggen kan nemt udlignes og lysningen beskadiges ikke.

2 Montering indtil 35 mm vægafstand

3 Montering ved skrå og ujævn sidevæg



4 Montering ved ikke-bærende facader (murværk eller varmeisolering) med min. 90 mm / maks. 125 mm anslag i siden





Overpartier til standardmontering bag åbningen med ringe overhøjde

Overpartier som standard leveres til alle portudførelser med den samme overflade og farve eller det samme design som porten, og de kan derfor også monteres synligt i åbningen.



Isoleret overparti til montering i åbningen med stor afstand til loftet

Et isoleret overparti med samme udseende som porten dækker spalten mellem loftet og overpartiet. Det kan leveres til alle overflader og farver eller design. Vinduer er også mulige efter en teknisk kontrol. Afdækningen kan også leveres som aluminiumvinduessektion.



Overparti i niveau

På LPU 42-porte er overpartiet i niveau den elegante løsning, som sørger for en usynlig overgang fra overpartiet til portbladet. Når porten er lukket, lukkes den øverste portsektion i niveau med overpartiet. Den kan leveres til alle portmotiver, i alle overflader og farver eller design (fylding på forespørgsel).

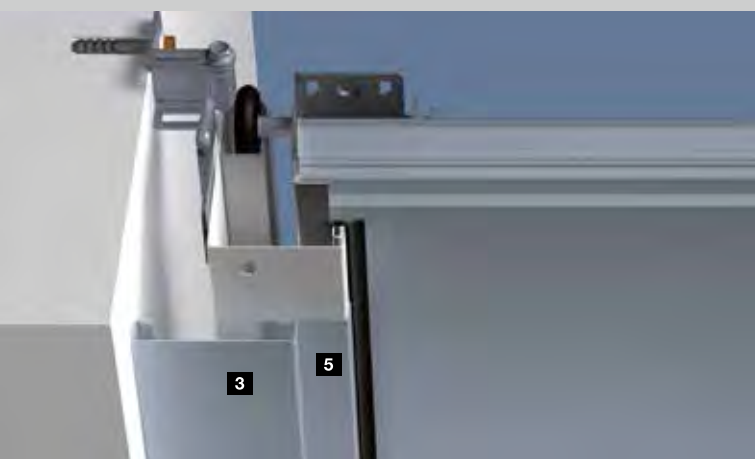
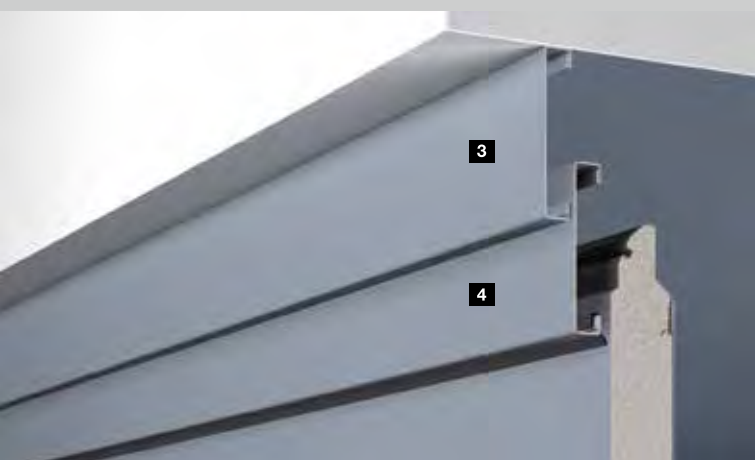
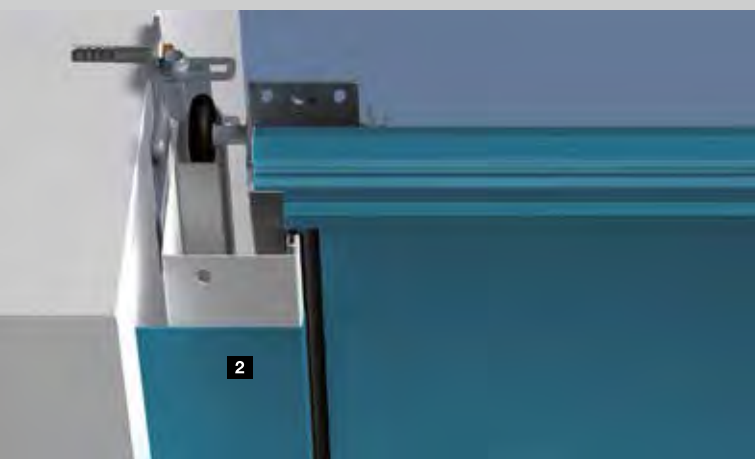
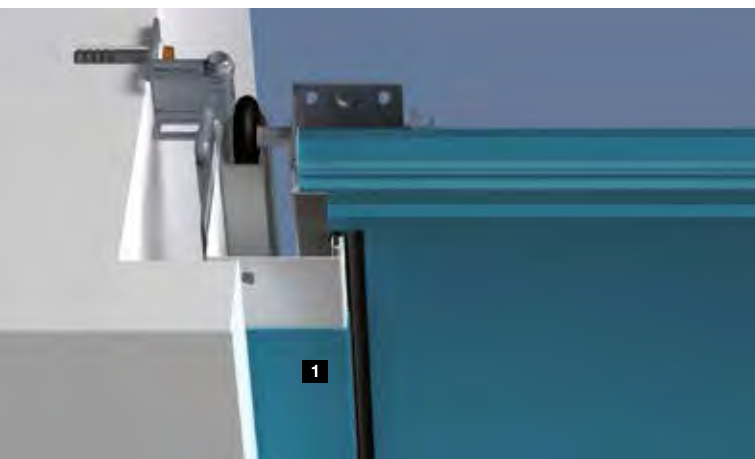

Karmbeklædning i portens farve

Hörmann leverer som standard sidekarmene i hvid Woodgrain. Med en karmbeklædning med den samme overflade og farve eller det samme design som portsektionerne, opnår du et harmonisk portudseende. På Micrograin-porte har karmbeklædningen en glat Silkgrain-overflade.

To forskellige bredder gør det muligt at skjule sidekarmen i forskellige monteringsituationer.

1 55 mm bred karmbeklædning til montering bag åbningen, med ringe anslag i siden (< 90 mm)

2 90 mm bred karmbeklædning til montering i åbningen uden sideplads

Karmsæt til overliggeren og siderne

I åbningen kan der monteres en port i en standard- eller moderniseringsstørrelse til en fordelagtig pris. Den resterende fuge mellem sidevæggen og portkarmen (maks. 35 mm) skjules med karmsættet **3**. Sættet består af afdækninger med portsektionernes overflade og farve eller mønster, endekapper og monteringsmateriale. På Micrograin-porte har karmbeklædningen en glat Silkgrain-overflade.

Overpartiet **4** leveres som standard med den samme overflade og farve eller det samme design, som porten. Sidekarmen skjules med karmbeklædningen **5**, der har den samme overflade og farve eller det samme design, som portsektionerne.



Renoveringspanel-sæt til at skjule afbrækkede murkanter på en pæn måde

Forstyrrende spalter ved overliggeren og i lysningen kan nemt skjules med renoveringspanel-sættet, der leveres som ekstra udstyr. Dermed slipper du for ekstra murer- og pudsarbejde, der ellers tit kan være nødvendigt.

Sættet med 3 paneler (med hver især 3 m længde) fås med den samme overflade og eller det samme design som porten. På Micrograin-porte har renoveringspanelerne en glat Silkgrain-overflade.

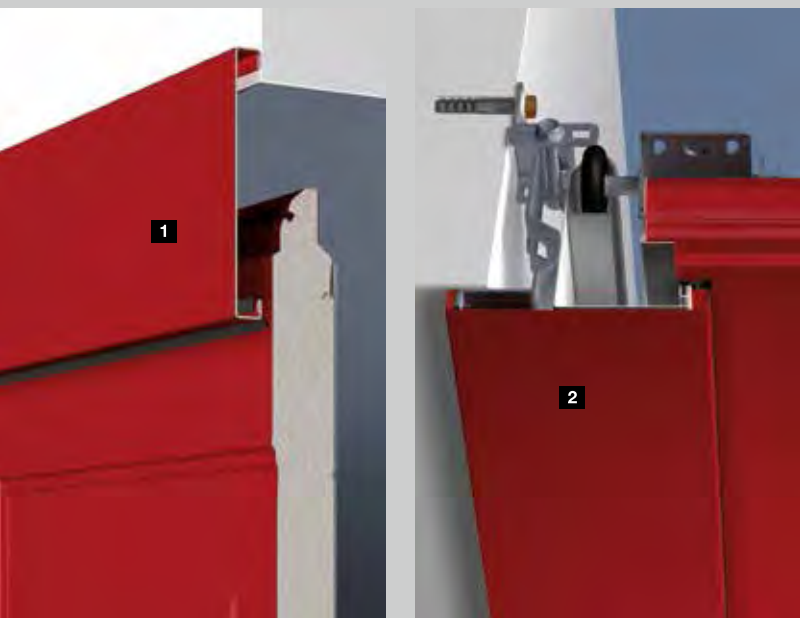

Komplet løsning til ledhejseporte i færdigbetongarager

Den ekstra brede overkarm **1** til indbygning i færdigbeton-garager dækker pænt over åbningen.

Den specielle portkarm med de færdigmonterede specialbeslag og karmpaneler **2** fastgøres på sidevæggen eller på de skrå sider. Det brede karmpanel dækker samtidig fugen mellem karmen og åbningen.

Denne portudførelse leveres med overfladerne Woodgrain og Silkgrain i alle farver.



Afdækningsskinne

Ved afmontering af en gammel vippeport og montering af en ny LPU 42 ledhejseport opstår der ofte møjsommeligt arbejde, hvis anslagsskinnen skal fjernes eller gulvet skal gøres lige. Med afdækningsskinne bortfalder dette arbejde, eftersom ledhejseporten føres foran anslagsskinne.

Sættet består af en udligningsprofil **1** og specielle portbeslag. Ved brug af sættet skal karmen afkortes med 25 mm. Den kan enten bestilles i det ønskede mål eller afkortes af bygherren.

Du finder yderligere informationer under monteringsdataene. Du kan også spørge din Hörmann-forhandler.

Pålidelige, sikre, vedligeholdelsesfrie

Hörmann garageportåbnere er perfekt tilpassede til din Hörmann ledhejseport. Du har kun fordele med den enkle betjening, maksimale komfort og højeste betjeningssikkerhed.

Frakoblingsautomatikken som standard stopper porten sikkert og pålideligt, tilfælde af forhindringer. Med blød start og blødt stop åbner og lukker porten støjsvagt og uden ryk. Med vores elegante håndsendere kan du uden problemer åbne porten, mens du sidder i bilen. Du kan også betjene porten med stationære betjeningselementer, fx trådløse kodetastaturer eller fingerscannere.



Garagen- und Einfahrtstor-Antriebe
Hörmann

Du finder yderligere informationer i brochuren om port- og lågeåbnere.





Den super hurtige SupraMatic portåbner med de mange ekstra funktioner

- Som standard med håndsenderen HS 5 BS med 5 betjeningsknapper
- Forespørgsel om portposition
- Lavt strømforbrug
- Enkel programmering
- Dobbelt 7-segmentdisplay
- LED-belysning, som kan tændes og slukkes separat, med energieffektivitetsklasse A++ ■ **NYHED**
- Indstillelig ventilationsåbning
- Automatisk portaflåsning
- Afskærmning til åbneren i flot børstet aluminium



Håndsender HS 5 BS som standard i matsort

Garageportåbner	SupraMatic E	SupraMatic P
Særlig model		Til træporte og porte med gangdør
Udstyr		Fotocelle
Cykluser pr. dag / time	25 / 10	50 / 10
Træk- og trykkraft	650 N	750 N
Topkraft	800 N	1000 N
Åbningshastighed maks.	22 cm/sek.	22 cm/sek.
Portbredde maks.	5500 mm	6000 mm
Portareal maks.	13,75 m ²	15 m ²



ProMatic

Den økonomiske premium løsning fra Hörmann

- Som standard med håndsenderen HSE 4 BS med 4 betjeningsknapper
- Indstillelig ventilationsåbning
- Automatisk portafåsning
- LED-belysning med energieffektivitetsklasse A++ ■ **NYHED**



ProMatic Akku til garager uden el-tilslutning

- Håndsender som standard og samme funktioner som til ProMatic
- Solcellemodul overtager genopladningen af batteriet (tilbehør)



Håndsender HSE 4 BS som standard i matsort med kunststofkapper



ProMatic Akku med solcellemodul

Garageportåbnere	ProMatic**	ProMatic Akku**
Særlig model		Til garager uden el-tilslutning
Cykluser pr. dag / time	12 / 5	5 / 2
Træk- og trykkraft	600 N	350 N
Topkraft	750 N	400 N
Åbningshastighed maks.	14 cm/sek.	13 cm/sek.
Portbredde maks.	5000 mm	3000 mm
Portareal maks.	11,25 m ²	8 m ²

* Du finder de udførlige garantibetingelser på: www.hoermann.dk.

** Ikke til LPU 67 Thermo



1

2

Håndsender HS 5 BS

4 knapfunktioner plus forespørgselsknap

1 Højglansoverflade sort eller hvid

2 Matsort



3

4

5

Håndsender HS 4 BS

4 knapfunktioner

3 Matsort

Håndsender HS 1 BS

1 knapfunktion

4 Matsort

Håndsender HSE 1 BS

1 knapfunktion, inkl. øje til nøglering

5 Matsort



6

7

Håndsender HSE 4 BS

4 knapfunktioner inkl. øje til nøglering

6 Matsort med forkromede kapper eller kunststofkapper

Håndsender HSE 2 BS

2 knapfunktioner inkl. øje til nøglering

7 Højglansoverflade sort eller hvid

8 Højglansoverflade grøn, lilla, gul, rød, orange

9 Design i sølv, karbon, mørkt masurtræ

(set fra venstre)



8

9



10 Håndsender HSD 2-A BS
Alu-look 2 knapfunktioner
Kan også bruges som nøglering

11 Håndsender HSD 2-C BS
Højglans forkromet
2 knapfunktioner
Kan også bruges som nøglering



12 Håndsender HSP 4 BS
4 knapfunktioner, med tastelås,
inkl. nøglering

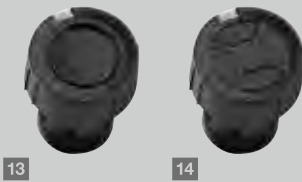

13 Håndsender HSZ 1 BS
1 knapfunktion
Til at skubbe ind i
cigarettænderen i bilen

14 Håndsender HSZ 2 BS
2 knapfunktioner, til at skubbe
ind i bilens cigarettænder



Håndsender

Hos Hörmann får du en lang række flotte modeller, som kan have op til 5 funktioner. Alle betjenings-elementer udnytter vores innovative trådløse BiSecur-teknologi.



Håndsender HSZ

Alternativet til dyre homelink-systemer, som kan integreres diskret på en fast plads i bilen. Når håndsenderen HSZ er skubbet ind i bilens cigarettænder, kan den betjenes på en bekvem måde og er altid nem at få fat på.



**Trådløst kodetastatur
FCT 3 BS**

Til 3 funktioner, med belyste knapper



**Indendørs trådløs trykkontakt
FIT 2-1 BS**

■ **NYHED fra efteråret 2017**

Til 2 funktioner, tilslutningsmulighed for maks. 2 betjenings-elementer via kabel, fx nøglekontakt



**Trådløst kodetastatur
FCT 10 BS**

Til 10 funktioner, med belyste knapper og beskyttelsesklap



**Indendørs trådløs trykkontakt
FIT 1 BS**

1 knapfunktion med stor flade til nem betjening



**Indendørs trådløs trykkontakt
FIT 4 BS**

4 knapfunktioner



**Trådløs fingerscanner
FFL 12 BS**

Til 2 funktioner og op til 12 fingeraftryk



**Indendørs trådløs trykkontakt
FIT 5 BS**

4 knapfunktioner plus forespørgselsknap



**Trådløs sender til
indbygning i væg**

Kontakt til sender til indbygning i væg med op til to funktioner, central installation i hjemmet med udsyn til garageport

HSU 2: Til stikdåser med 55 mm Ø med tilslutning til husets strømforsyning

FUS 2: Til stikdåser med 55 mm Ø, inkl. 1,5 V batteri



**Trådløs modtager-stikdåse
FES 1 BS**

Til at tænde og slukke lys og andre apparater indtil 2500 watt

FES 1-1 BS

Til styring (impuls) af åbnere fra andre producenter og til at tænde og slukke lys og andre forbrugssteder (indtil 2500 watt)



Nøglekontakt ■ NYHED

1 STUP 50

2 STAP 50

Til indbygning i væg eller montering på væg, inklusive 3 nøgler



Indendørs trykkontakt

IT 1b-1 ■ NYHED fra efteråret 2017

Stor belyst knap til komfortabel åbning af porten



Transpondertastatur

TTR 1000-1 ■ NYHED

Til 1 funktion, til 1000 nøgler, der kan indlæres, 1 nøgle medfølger (yderligere efter ønske)



Indendørs trykkontakt

IT 3b-1 ■ NYHED fra efteråret 2017

Stor knap med belyst ring til åbning af porten, knap til betjening af portåbnerlyset og knap til frakobling af fjernbetjeningen (kun til SupraMatic)



Kodetastatur

CTP 3-1 ■ NYHED

Til 3 funktioner, med belyst skrift og berøringsfølsom sort touch-overflade



Fotocelle EL 101

Envejsfotocelleanlæg; standser omgående porten, når lysstrålen afbrydes



Kodetastatur

CTR 1b-1 / 3b-1 ■ NYHED

Til 1 eller 3 funktioner



Nødbatteri HNA til portåbnere

Med denne nødforsyning kan man klare netspændingssvigt i op til 18 timer og maks. 5 portcyklusser. Ved normal drift genoplader nødbatteriet sig selv. Egner sig til alle aktuelle garageportåbnere fra Hörmann



Kodetastatur

CTV 3-1 ■ NYHED

Til 3 funktioner, med særlig robust metaltastatur

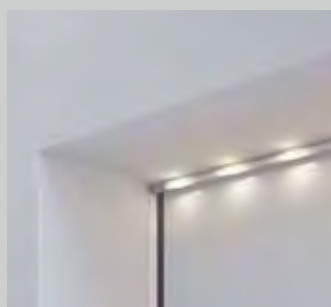

LED-lysliste

Neutralt hvidt lys
Variabelt indstikssystem
Kan monteres på overliggeren eller portbladets underkant
LED-afstand: 125 mm
Energieffektivitetsklasse A

En optimal udluftning af garagen beskytter mod dannelse af skimmel

En regelmæssig udluftning af garagen er især vigtig for varmeisolerede garageporte, der er indbygget i garager med en dårlig isolering. Den øverste sektion vippes ind (ekstra udstyr), så snavs, små dyr eller løv ikke kan komme ind i garagen. Til energieffektiv udluftning anbefaler vi også en klimasensor, som automatisk regulerer udluftningen.





1

1 Ventilationsåbning ved den øverste sektion

- Ventilationsåbning med klapprulleholdere ved den øverste sektion som ekstra udstyr
- Portens nederste sektion forbliver lukket og forhindrer, at små dyr eller løv kan komme ind i garagen
- Kan betjenes med et tryk på en knap vha. portåbnerfunktionen "2. åbningshøjde"
- Som ekstra udstyr til alle ledhøjseporte til garager LPU 42 med portåbner
- Kan eftermonteres til alle ledhøjseporte til garager LPU 42 (N-, L-, Z-beslag) med SupraMatic* eller ProMatic* portåbner

2 Indvendig klimasensor HKSI til automatisk udluftning af garager ■ NYHED fra efteråret 2017

- Til overvågning af luftfugtigheden i garagen
- Til automatisk udluftning af garagen via portåbnerfunktionen "2. åbningshøjde"
- Ved en for høj luftfugtighed åbnes porten automatisk
- Når luftfugtigheden er reguleret, lukkes porten automatisk igen
- Indstilleligt temperaturområde, hvor porten ikke åbnes (fx ved fare for minusgrader inde i garagen)
- Indstillelige driftstider (fx natfrakobling)
- Indstillelige åbningstider (fx maks. 2 timer pr. udluftning)
- Kan udvides med den udvendige sensor HKSA 3: måler den udendørs luftfugtighed og forhindrer en åbning af porten, hvis luftfugtigheden er højere udenfor
- Kan udvides med en ventilator fra bygherrens side til hurtig og effektiv udluftning
- Til SupraMatic portåbner (fra indeks C) og WA 300 S4 (fra indeks D)



2



3

* Fra produktionsår 2012, indtil 3000 mm portbredde

Nem betjening med optimal sikkerhed



Hörmann prioriterer sikkerheden ved betjeningen af garageportene helt i top. Også her sætter Hörmann standarder med innovative løsninger. Det er de mange Hörmann-patenter gode beviser på. Hörmann ledhejseporte er allerede nu, alene og i kombination med portåbnere, afprøvet og certificeret efter de høje sikkerhedskrav i den europæiske standard DS/EN 13241-1. En ledhejseport kan næppe være mere sikker.

Det giver dig og din familie sikkerhed i hverdagen.

Det kan betale sig at sammenligne!





1

Hörmann-patent

1 Trækfjederteknik med fjeder-i-fjeder-system

Dobbelte trækfjedre og dobbelte trækwirer i hver side sikrer portbladet mod at styrte ned. På grund af det patenterede fjeder-i-fjeder-system slynges en ødelagt fjeder ikke væk, og der er ingen fare for personskader. Ledhejseporte indtil 3000 mm bredde og 2625 mm højde er som standard udstyret med den afprøvede trækfjederteknik.

2 Torsionsfjederteknik med integreret fjederbrudssikring

Torsionsfjedrene i begge sider udmærker sig ved den patenterede fjederbrudssikring. De standser straks porten, så portbladet ikke falder ned. Større porte og porte med integreret gangdør eller paneler i massivt træ leveres med torsionsfjederteknik.



2

Hörmann-patent

3 Sikker portkørsel i sikkerhedskøreskinner

Patenterede, indstillelige løberuller, stabile rulleholdere og sikkerhedskøreskinner forhindrer, at porten afspores. Portbladet er parkeret sikkert under loftet.



3

Hörmann-patent

4 Udvendig og indvendig fingerklemsikring og ved hængslerne

Pga. portsektionernes enestående form er der ingen risiko for at få fingrene i klemme. Hverken mellem sektionerne eller ved hængslerne.



4

5 Beskyttelse mod indgreb i sidekarmene

Hos Hörmann er karmene lukket fuldstændigt i siderne. Det er praktisk talt ikke muligt at stikke fingre eller hænder ind mellem portblad og karm!



5

Premiumport og energibesparende port

Hvis din garage ligger umiddelbart op til huset, eller hvis du også benytter rummet som værksted eller hobbyrum, er LPU 67 Thermo det bedste valg for dig. Takket være den fremragende varmeisolering og premium-udførelsen med harmonisk udseende, opfyldes alle ønsker til et universelt brugbart rum, hvor man føler sig veltilpas.



Standardudførelse

Galvaniserede beslag, karme, køreskinner og forbindelsesskinne



Premium-udførelse

Beslag, karme, køreskinner og forbindelsesskinne i gråhvid RAL 9002* (samme udseende som sektionernes indvendige side) samt tandemkøreruller til særlig rolig og skånsom portkørsel

* Fjederteknik inkl. holder, fjederbrudssikring, wiretromle og galvaniseret køreskinne

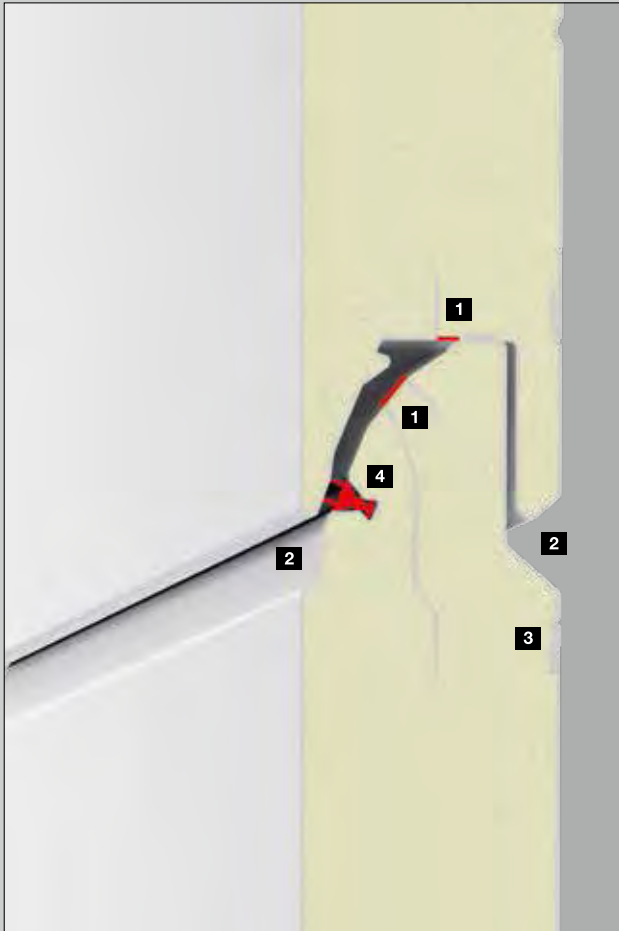

Standardudførelse med fremragende varmeisolering

- Sektionens U-værdi: $0,33 \text{ W}/(\text{m}^2 \cdot \text{K})$
- Portens U-værdi*: $1,0 \text{ W}/(\text{m}^2 \cdot \text{K})$
- Op til 30 % bedre varmeisolering end ledhejseporten LPU 42 til garager

- 1 67 mm tykke sektioner med brudt kuldebro
- 2 Udvendig og indvendig fingerklemsikring
- 3 3-dobbelt pladeforstærkning i skruernes område
- 4 Dobbelt læbetætning ved overgangene mellem sektionerne
- 5 Dobbelt bundtætning

Yderligere udstyrsmuligheder:

- Alle vinduesmodeller med 42 mm dybde
- Aluminium-vinduesrammer med brudt kuldebro
- Alle vinduer med 3-dobbelte ruder
- ThermoFrame som ekstra udstyr til op til 10 % bedre varmeisolering (portens U-værdi*: $0,9 \text{ W}/(\text{m}^2 \cdot \text{K})$), du kan finde yderligere informationer på siderne 78-79.

Energetisk modernisering af gamle porte

Hvis du ønsker en bedre varmeisolering for din indbyggede LPU 42 port (fra BR 40), kan de 42 mm tykke sektioner udskiftes med 67 mm tykke sektioner med brudt kuldebro. Karmen skal ikke fornys.

* Portstørrelse 5000 x 2125 mm

Til portåbninger indtil 7000 mm bredde og specielle monteringsituationer

Industriledhejseporten SPU F42 Plus er den optimale løsning til ekstra brede garager og monteringsituationer, hvor der ikke kan monteres en portåbner over porten. Den kan leveres med alle overflader, design og farver til portmotiverne S-, M- og L-profilering. De specielle monteringsmål kan du finde under industriledhejseportenes monteringsdata.





1

1 Portåbner SupraMatic HT

Til garageporte med over 6000 mm bredde er portåbneren SupraMatic HT et førsteklases valg. Den skinneførte portåbner er kendetegnet ved at have det samme udstyr* og de samme funktioner som SupraMatic E, fx blød start og blødt stop, indstillelig ventilationsåbning og automatisk portaflysning.



2

2 Akselmotor WA 300 S4

Hvis en portåbnermontering med køreskinne ikke er mulig i midten af garagen, anbefaler vi akselmotoren WA 300 S4 til montering i siden. Der er ikke brug for en ekstra overligger til denne motor. Andre fordele er kraftbegrænsningen som standard, blød start og blødt stop, meget høj sikkerhed og en rolig portkørsel.

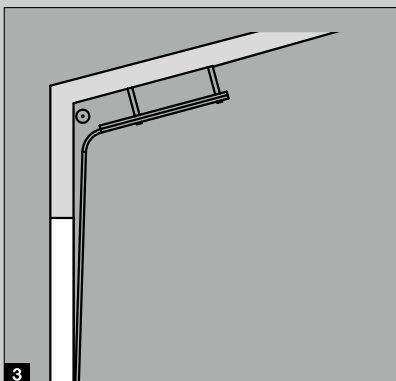

3

Beslag HD, som følger taghældning

3 4 Beslagvarianter til særlige monteringsituationer

Industriledhejsporten SPU F42 Plus har mange beslagvarianter til særlige monteringsituationer, fx et beslag, som følger taghældningen, så din ledhejsport til garager også kan føres skråt langs taget med høj rejsning på garagen.

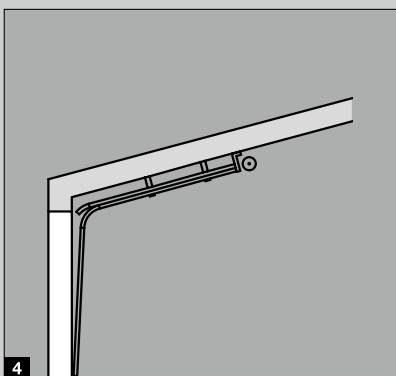

4

Beslag LD, som følger taghældning

* Uden portåbnerlys



Du kan finde yderligere informationer i brochuren om industriledhejsporte

Fremragende ydeevne



Når garagen og huset er forbundet direkte med hinanden, kan det altid anbefales at vælge en garageport med god isolering. ThermoFrame-karmtilslutningen forbedrer de i forvejen gode varmeisolerende egenskaber i de isolerede Hörmann ledhejseporte til garager.

Dermed sparer du energiudgifter.

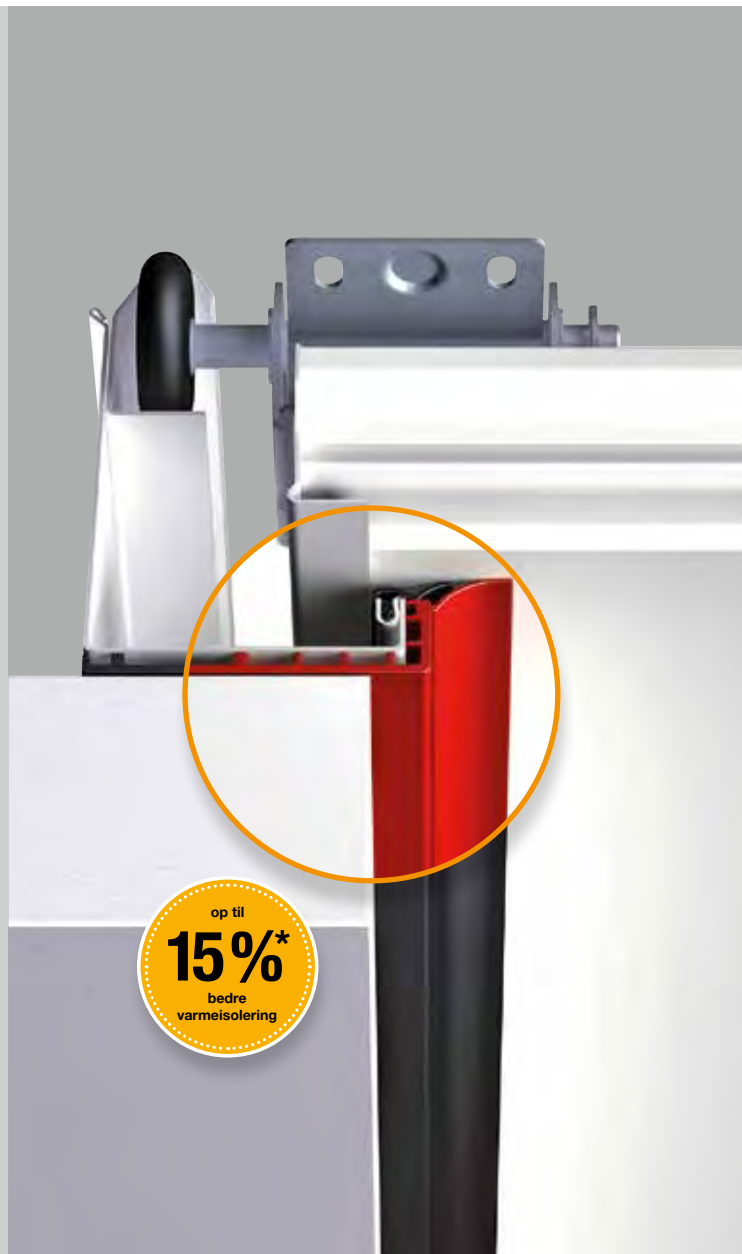

Forbedret varmeisolering med ThermoFrame

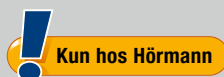

Kunststofprofilen er nem at montere sammen med portkarmen, som sørger for en brudt kuldebro mellem karmen og murværket og forbedring af varmeisoleringen med op til 15 %*. Derudover reducerer ekstra tætningslæber på begge sider og foroven tabet af varmeenergi fra garagens indre. Du kan få ThermoFrame-karmtilslutningen som tilbehør til alle Hörmann ledhejseporte til garager.

* På en isoleret LPU 42-ledhejseport til garager i størrelsen: 5000 × 2125 mm

Varmeisolering

De tykke, varmeisolerede sandwichsektioner isolerer lige så godt som en murstensvæg. Energitabet er derfor lavt i garagen, og du sparer penge.

Lydisolering

På grund af LPU-sektionernes fremragende lydisolering reduceres larm fra gaden (ca. 80 dB(A)) til et moderat lydniveau (ca. 55 dB(A)). Dermed kan du bruge din garage som arbejdsplads eller festlokale.

Vindbelastning

LPU-portsektionerne er så stabile, at din port også kan modstå vindstyrker op til 120 km/t, det vil sige vindstød af orkanstyrke. Dermed er garagen og alle genstande inde i garagen godt beskyttet.

Tæthed

Din garage er beskyttet mod storm- og regnvejr. På grund af de omsluttende tætninger mellem portbladet og karmen samt tætningerne mellem sektionerne trænger der næsten ingen regn ind, når porten er lukket.



Ydeevne iht. den europæiske standard 13241-1

Portmodel	Varmeisolering	Lydisolering	Vindbelastning ⁵⁾	Tæthed	
				Luft	Vand
LPU 67 Thermo		R = ca. 25 dB	Klasse 3	Klasse 3 ⁴⁾	Klasse 3 ³⁾
Sektion	U = 0,33 W/(m ² ·K)				
Portblad	U = 0,49 W/(m ² ·K)				
Indbygget port ¹⁾	U = 1,0 W/(m ² ·K)				
LPU 42		R = ca. 25 dB	Klasse 3	Klasse 3 ⁴⁾	Klasse 3 ³⁾
Sektion	U = 0,5 W/(m ² ·K)				
Portblad	U = 0,9 W/(m ² ·K)				
Indbygget port ¹⁾	U = 1,4 W/(m ² ·K)				
LTE 42		R = ca. 20 dB	Klasse 2	Klasse 0 ²⁾	Klasse 0 ²⁾
Portblad	U = 6,0 W/(m ² ·K)				
Indbygget port ¹⁾	U = 6,5 W/(m ² ·K)				
LTH			Klasse 3	Klasse 0 ²⁾	Klasse 0 ²⁾
Portblad	U = 2,5 W/(m ² ·K)				
Indbygget port ¹⁾	U = 3,0 W/(m ² ·K)				

¹⁾ U-værdierne gælder for indbyggede porte uden vinduer med størrelsen 5000 x 2125 mm

²⁾ Porte med ventilationsslidser, efter ønske klasse 2-3

³⁾ Indtil 70 Pa vandtryk

⁴⁾ Gyldig til fyldning og L-profilering (LPU 42-porte med S-, M-, D- eller T-profilering: klasse 2)

⁵⁾ Højere vindbelastningsklasser på forespørgsel

Beslagtyper

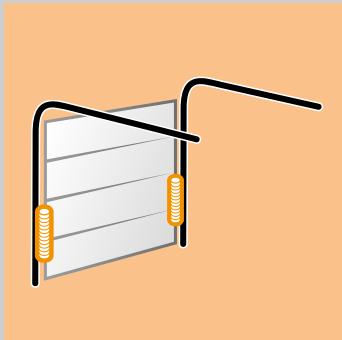

Z-beslag

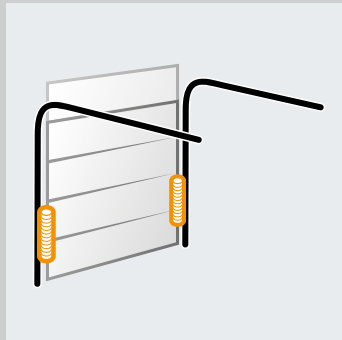

BZ-beslag

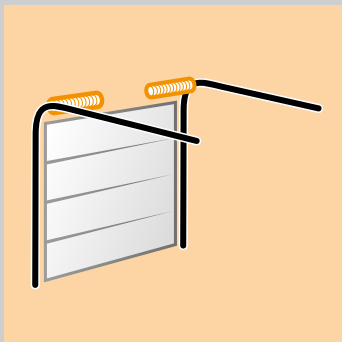

N-beslag

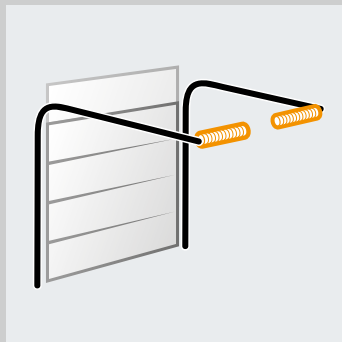

BL-beslag

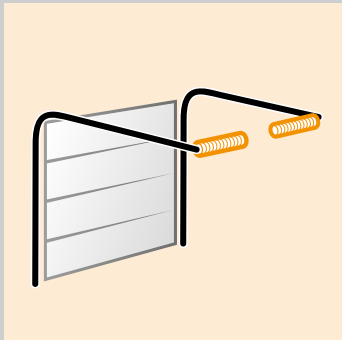

L-beslag

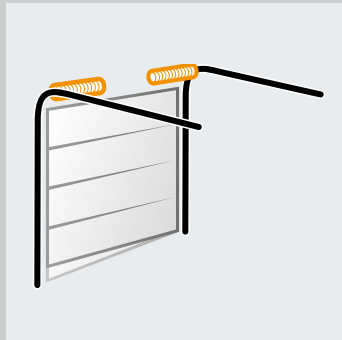

SN-beslag

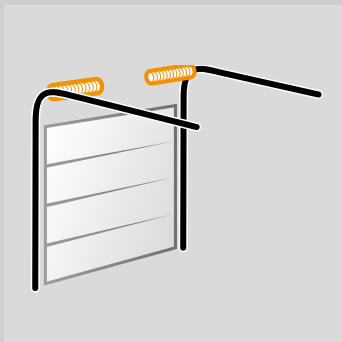

H-beslag

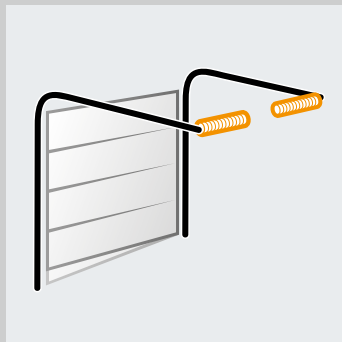

SL-beslag

Forklaringer

Ved interesse for beslagtypen højtloft bedes du kontakte din Hörmann forhandler.

LZ	Lysningsbredde
RM	Porthøjde
DE	Loftshøjde Bemærk: På porte med mørke farver, som vender mod solen, skal portåbneren monteres 40 mm højere oppe.
LDH	Fri gennemkørselshøjde
GIM	Garagens indvendige mål
ET	Rumdybde

Beslagtyper

Z-beslag (ikke til LTH 42)

Trækfjederbeslag med trækfjederteknik
Bredde maks. 3000 mm
Højde maks. 2625 mm / 2500 mm (LPU 67 Thermo)

N-beslag

Normalt beslag med torsionsfjederteknik
Bredde maks. 6000 mm
Højde maks. 3000 mm

L-beslag

Lavtløft-beslag med torsionsfjederteknik
Bredde maks. 6000 mm
Højde maks. 3000 mm

H-beslag (ikke til LPU 67 Thermo)

Højtloft-køreskinnebeslag med torsionsfjederteknik
Bredde maks. 5500 mm
Højde maks. 3000 mm

BZ-beslag (ikke til LPU 67 Thermo)

Trækfjederbeslag med trækfjederteknik og overparti i niveau
Bredde maks. 3000 mm
Højde maks. 3189 mm

BL-beslag (ikke til LPU 67 Thermo)

Lavtløft-beslag med torsionsfjederteknik og overparti i niveau
Bredde maks. 4000 mm
Højde maks. 3520 mm

SN-beslag (kun LPU 42)

Normalt beslag med torsionsfjederteknik med skrå sektion nederst (maks. 300 mm højdeforskel)
Bredde maks. 4500 mm
Højde maks. 3000 mm

SL-beslag (kun LPU 42)

Normalt beslag med torsionsfjederteknik og højtloft-køreskinne med skrå sektion nederst (maks. 300 mm højdeforskel)
Bredde maks. 4500 mm
Højde maks. 3000 mm

Du finder yderligere informationer under monteringsdataene. Du kan også spørge din Hörmann-forhandler.

Horizontalsnit

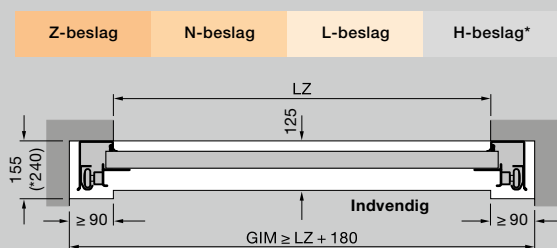

Montering med Z-, N-, L-beslag

Samlet længde åbnere (W)	Z-beslag	N-beslag	L-beslag
Porte med portåbner			
2125 (K)	3200	3200*	3200
2250 (K)		3200**	
Portehøjde maks.			
2375 (M)	3450	3450*	3450
2500 (M)		3450**	
2625 (L)	4125		
3000 (L)		4125	4125

* LPU 67 Thermo
 ** LPU 42, LTE 42

Vertikalsnit

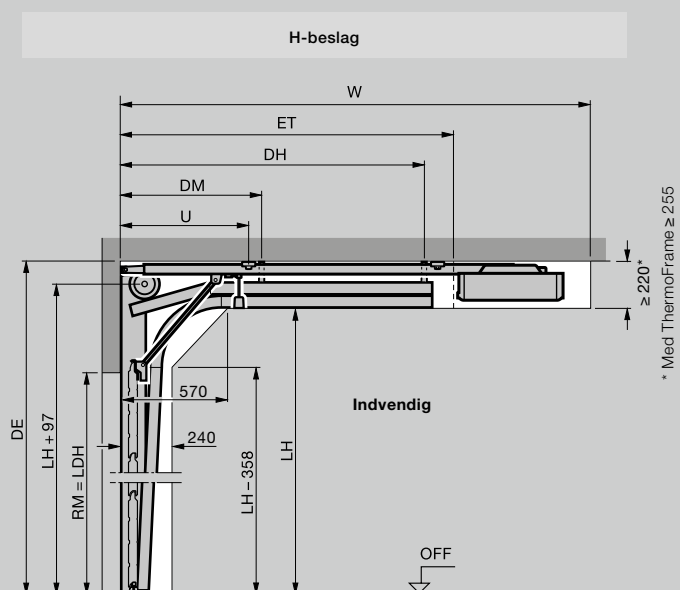
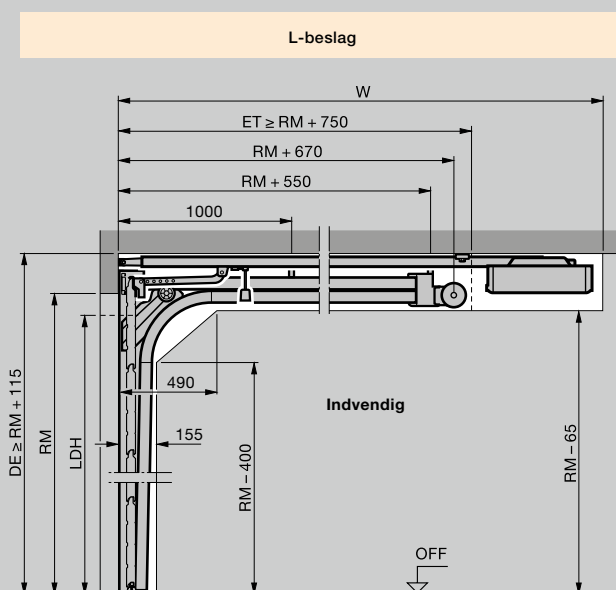
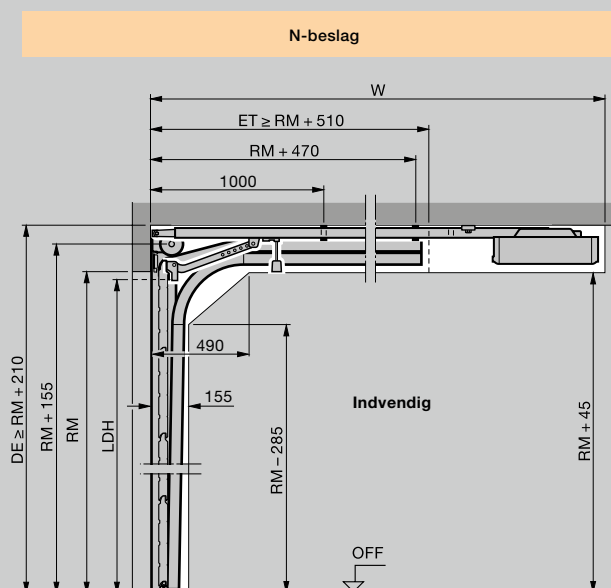
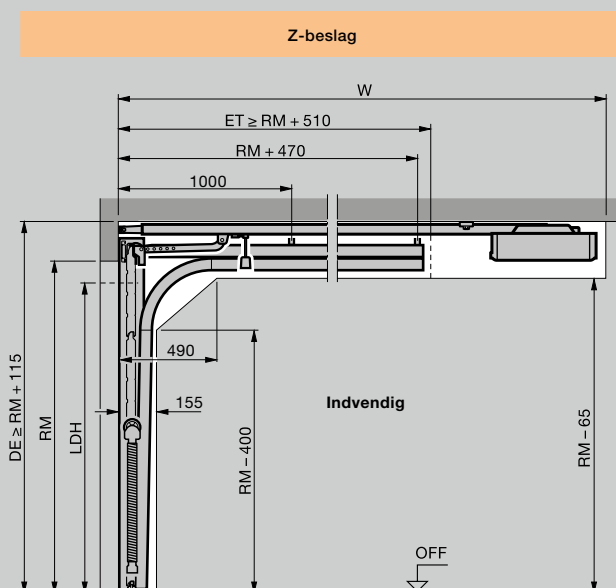

Montering med overparti i niveau

Samlet længde åbnere (W)	BZ-beslag	BL-beslag
Porte med portåbner		
	2125 (K)	3272
	2375 (M)	3522
Porthøjde maks.	2625 (L)	4197
	3000 (L)	4197

Vertikalsnit

BZ-beslag BL-beslag Uden overligger

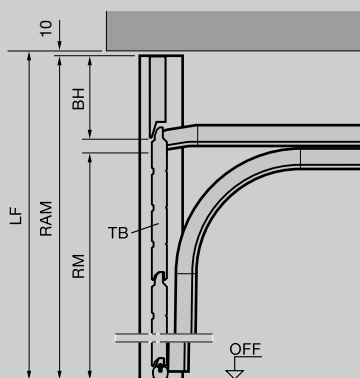

BZ-beslag BL-beslag Med overligger

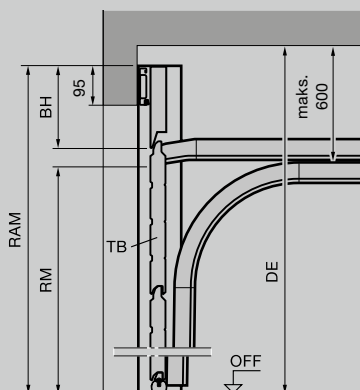

Mål i mm

Forklaringer

Køreskinner

- K Kort motorstang
- M Mellemlang motorstang
- L Lang motorstang

Beslagtyper

- Z Trækfjederbeslag
- N Normalt beslag
- L Lavtløft-beslag
- H Højtloft-køreskinnebeslag
- BZ Trækfjederbeslag med overparti i niveau
- BL Lavtløft-beslag med overparti i niveau

Bestillingsmål

- LZ Lysningsbredde
- RM Porthøjde
- RAM Udvendigt karm mål (med overparti i niveau)
min. = RM + 190 mm
maks. = RM + portens sektionshøjde
- W Samlet længde med portåbner
- LF Lysåbning
- DE Loftshøjde
Bemærk: På porte med mørke farver, som vender mod solen, skal portåbneren monteres 40 mm højere oppe.
- LDH Fri gennemkørselshøjde
se tabel på side 80
- GIM Garagens indvendige mål
- ET Rumdybde
- TB Portblad
- BH Højde overparti
- LH Køreskinnehøjde
- DM Loftophæng i midten
- DH Loftophæng bag
- OFF Overkant færdigt gulv

OBS!

Før montering af ledelseportene skal arbejdet med portåbnerne og garagegulvene være færdiggjort. Sørg for, at der ikke findes strømførende ledninger, varmeapparater el.lign. i portområdet.

Du finder yderligere informationer under monteringsdataene. Du kan også spørge din Hörmann-forhandler.

Porte med gangdør og profiler

Størrelsesområde										
Modulhøjde (RM)	3000									
	2875	○	○	○	○	○	○	○	○	○
	2750									
	2625	○	○	○	○	○	○	○	○	○
	2500									
	2375									
	2250									
	2205									
	2125									
	2080									
	2000									
	1955									
	1875									
			2250	2375	2500	2750	3000	3250	3500	3750
		Modulbredde (LZ)								

Gangdøre med profileringer

Fri gennemgangshøjde		Håndtagshøjde
uden vindue	med vindue	fra OFF
1955	1955	831
1871	1871	799
2155	2155	906
2055	2055	868
1955	1955	831
1855	1855	793
2123	2203	924
2075	2155	906
1999	2079	877
1955	2035	861
1875	1955	831
1827	1907	813
1747	1827	782

Porte med gangdør og fyldinger

Størrelsesområde										
Modulhøjde (RM)	3000									
	2875	□	□	□	□	□	□	□	□	□
	2750	□	□	□	□	□	□	□	□	□
	2625	□	□	□	□	□	□	□	□	□
	2500									
	2375									
	2250									
	2205	□	□	□	□	□	□	□	□	□
	2125									
	2080	□	□	□	□	□	□	□	□	□
	2000									
	1955	□	□	□	□	□	□	□	□	□
		2250	2500	2750	3000	3250	3500	3750	4000	
		Modulbredde (LZ)								

Gangdøre med fyldinger

Fri gennemgangshøjde		Håndtagshøjde
		fra OFF
1955		831
1871		799
2155		906
2055		868
1955		831
1855		793
2203		924
2155		906
2079		877
2035		861
1955		831
1907		813

○ = ikke mulig med Decograin, Micrograin, Sandgrain og Silkgrain
 □ = ikke mulig med Decograin

Horizontalsnit

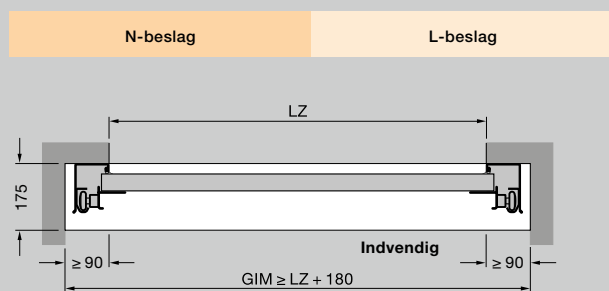

Vertikalsnit

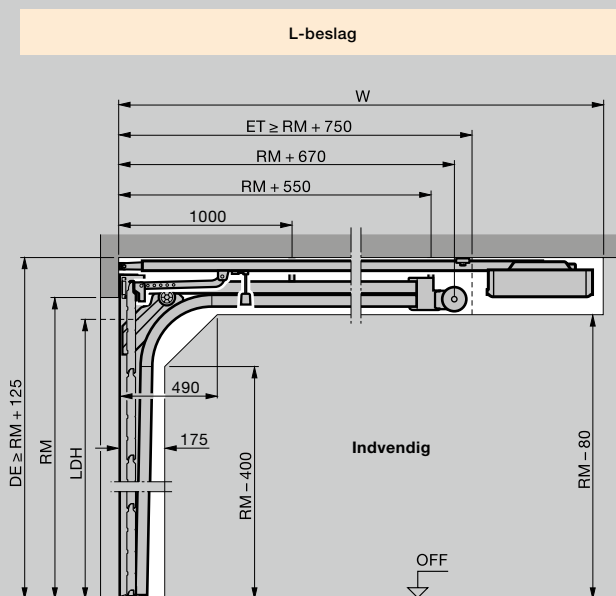
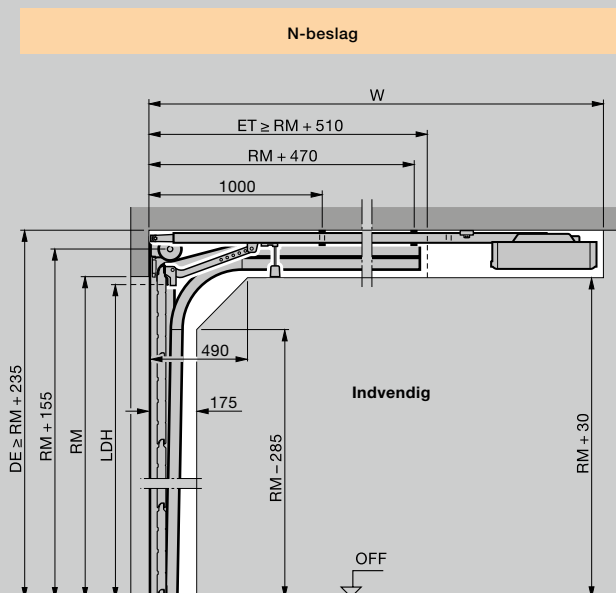

Mål i mm

Forklaringer

Beslagtyper

- N Normalt beslag
- L Lavtløft-beslag

Bestillingsmål

- LDB Fri gennemgangsbredde
- LDH Fri gennemgangshøjde
- LZ Lysningsbredde
- RM Porthøjde
- W Samlet længde med portåbner
- DE Loftshøjde

N-beslag:

- Manuel betjening $\geq RM + 220$ mm
- Med portåbner $\geq RM + 235$ mm
- Med portåbner og ThermoFrame $\geq RM + 255$ mm

L-beslag:

- Manuel betjening $\geq RM + 125$ mm
- Med portåbner $\geq RM + 125$ mm
- Med portåbner og ThermoFrame $\geq RM + 145$ mm

N-beslag:

- Manuel betjening = $RM - 160$ mm
- Med portåbner = $RM - 100$ mm

L-beslag:

- Manuel betjening = $RM - 160$ mm
- Med portåbner = $RM - 160$ mm

- GIM Garagens indvendige mål
- ET Rumdybde
- OFF Overkant færdigt gulv

Indbygning med ThermoFrame

- Indbygning med ThermoFrame $LDB = LZ - 12$ mm
- Indbygning med ThermoFrame og karmbeklædning $LDB = LZ - 15$ mm

OBS!

Lysåbningens højde må ikke være lavere end portens bestillingsmål (RM), da gangdøren ellers ikke kan åbnes.

Du finder yderligere informationer under monteringsdataene. Du kan også spørge din Hörmann-forhandler.

Horizontalsnit

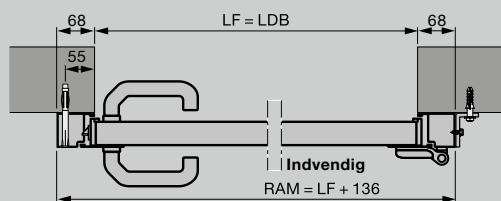

Separat dør med aluminiumstandardkarm, profiltipe 1
Montering bag åbningen

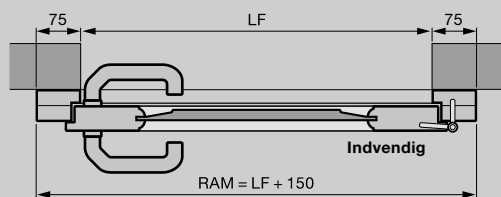

Separat dør i massivt træ
Montering bag åbningen

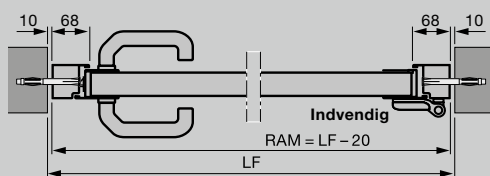

Separat dør med aluminiumstandardkarm, profiltipe 2
Montering i åbningen

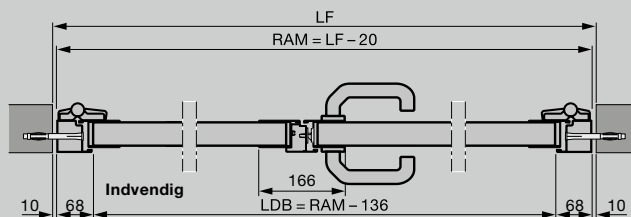

2-fløjet dør med aluminiumstandardkarm, profiltipe 2
Montering i åbningen

■ NYHED

- 2-fløjet separat dør med asymmetrisk inddeling
- 2-fløjet separat dør, åbner indad

Vertikalsnit

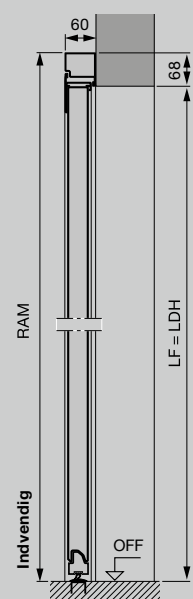

Separat dør med aluminiumstandardkarm, profiltipe 2
Montering bag åbningen

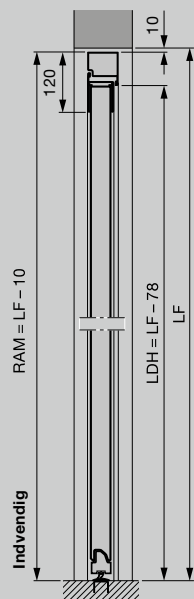

Separat dør med aluminiumstandardkarm, profiltipe 2
Montering i åbningen

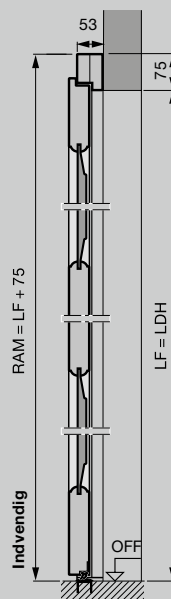

Separat dør i massivt træ
Montering bag åbningen

Separate døre af stål

Profiltype 1 (montering bag åbningen) med S-, M-, L-profilering, med S-fylding, standardkarm

Lysåbning	Bestillingsmål = RAM	Håndtagshøjde* fra OFF	Portsektionshøjde B
855 – 875 × 1990 – 2000	990 × 2058	955	500
855 – 875 × 2115 – 2125	990 × 2183	1010	531
980 – 1000 × 1990 – 2000	1115 × 2058	955	500
980 – 1000 × 2115 – 2125	1115 × 2183	1010	531

Profiltype 2 (montering bag åbningen) med S-, M-, L-, D-, T-profilering, med S-fylding, standardkarm

Lysåbning	Bestillingsmål = RAM	Håndtagshøjde* fra OFF	Portsektionshøjde B
855 – 875 × 1990 – 2000	990 × 2058	1050	500
855 – 875 × 2115 – 2125	990 × 2183	1050	531
980 – 1000 × 1990 – 2000	1115 × 2058	1050	500
980 – 1000 × 2115 – 2125	1115 × 2183	1050	531

Profiltype 2 (montering i åbningen) med S-, M-, L-, D-, T-profilering, standardkarm

Lysåbning	Bestillingsmål = RAM	Håndtagshøjde* fra OFF	Portsektionshøjde B
875 × 2000	855 × 1990	1050	500
875 × 2125	855 × 2115	1050	531
1000 × 2000	980 × 1990	1050	500
1000 × 2125	980 × 2115	1050	531

Separate døre af massivt træ

Bestillingsmål = RAM	Lysåbning	Håndtagshøjde* fra OFF
Montering bag åbningen (S-, M-, L-profilering, fylding)		
1005 × 2190	855 – 875 × 2115 – 2125	1050
1130 × 2190	980 – 1000 × 2115 – 2125	1050
Montering bag åbningen (motiv 401, 403, 404, 405)		
1130 × 2190	980 – 1000 × 2115 – 2125	1050

Forklaringer

P1	Profiltype 1 (smal fløjramme)
P2	Profiltype 2 (bred fløjramme)
LDB	Fri gennemgangsbredde
LDH	Fri gennemgangshøjde
RAM	Udvendigt karmsmål
LF	Lysåbning
BRM	Justeret mål
BRB	Justeret bredde
BRH	Justeret højde
OFF	Overkant færdigt gulv

Specialstørrelser

1-fløjede separate døre på forespørgsel

2-fløjede separate døre:

1330 – 2500 × 1960 – 2558 mm

* I monteringsdataene finder du håndtagshøjderne ved specialstørrelser.

Hörmann: Kvalitet uden kompromis



Hörmann KG Amshausen, Tyskland



Hörmann KG Antriebstechnik, Tyskland



Hörmann KG Brandis, Tyskland



Hörmann KG Brockhagen, Tyskland



Hörmann KG Dissen, Tyskland



Hörmann KG Eckelhausen, Tyskland



Hörmann KG Freisen, Tyskland



Hörmann KG Ichtshausen, Tyskland



Hörmann KG Werne, Tyskland



Hörmann Alkmaar B.V., Nederlandene



Hörmann Legnica Sp. z o.o., Polen



Hörmann Beijing, Kina



Hörmann Tianjin, Kina



Hörmann LLC, Montgomery IL, USA



Hörmann Flexon LLC, Burgettstown PA, USA



Shakti Hörmann Ltd., Indien

Som den eneste producent på det internationale marked leverer Hörmann gruppen alle vigtige komponenter fra samme leverandør. Alt produceres efter den nyeste teknik på højt specialiserede fabrikker. Et net af handels- og servicevirksomheder overalt i Europa og afdelinger i Amerika og Asien gør Hörmann til din stærke, internationale partner i byggekomponenter af høj kvalitet. Kvalitet uden kompromis.

GARAGEPORTE
PORTÅBNERE
INDUSTRIPORTE
LÆSETEKNIK
DØRE
KARME

Salg • Service • Montage



Hörmann Danmark - tlf. 86 43 72 22 - www.hoermann.dk - info@hoermann.dk

Vi støtter dansk fodbold • DBU LandskampPartner

HÖRMANN